

SERIE 9R/9RT/9RX

IMMER DIE RICHTIGE ENTSCHEIDUNG



JOHN DEERE

NOTHING RUNS LIKE A DEERE

HÖCHSTE LEISTUNG FÜR DIE PRÄZISIONSLANDWIRTSCHAFT

HÖCHSTE PRODUKTIVITÄT UND MAXIMALER KOMFORT VEREINT IN GROSSTRAKTOREN





INHALT

Übersicht Baureihe.....	4
Die richtige Entscheidung für Ihren Betrieb.....	7
Traktoren der Serie 9R mit Radantrieb.....	9
Traktoren der Serie 9RT mit zwei Raupenlaufwerken....	15
Traktoren der Serie 9RX mit vier Raupenlaufwerken....	21
Motorentechnik	29
Getriebetechnik	31
CommandView III Kabine	33
CommandARM.....	35
ActiveCommand Steering	38
Kraftstofftank.....	39
Beleuchtung	40
Kraftheber, Zapfwelle und Zugpendel	42
Hydrauliksystem.....	44
AutoTrac Lenksystem.....	46
AMS (Agrar-Management-Systemlösungen).....	48
Telematik und MyJohnDeere.com	50
Service, Wartung und Zubehör	52
Nicht-landwirtschaftliche Anwendungen	54
Technische Daten	56

HÖHERE PRODUKTIVITÄT, NIEDRIGERE KOSTEN

9R Traktoren wurden für die größten Herausforderungen in der modernen Landwirtschaft geschaffen: Produktivitätssteigerung, Kostenreduzierung und Risikominderung. Anschließend finden Sie Dutzende Hauptvorteile, die sich deutlich auf den Reingewinn Ihres Betriebs auswirken werden:



1 | EFFIZIENZ UND LEISTUNG

Die Traktoren 9R, 9RT und 9RX werden von effizienten und leistungsstarken 13,5 Liter John Deere PSS und 15 Liter QSX Cummins Motoren mit hoher Motorleistung und großem Drehmoment mit einer Spitzenleistung von bis zu 670 PS angetrieben.

2 | PRÄZISION UND PRODUKTIVITÄT

Dank integriertem Generation 4 CommandCenter brauchen Sie nur einen StarFire Empfänger zu installieren und das Lenksystem AutoTrac zu aktivieren, um z. B. mit Section Control noch präziser und produktiver zu arbeiten und unsere Dokumentationsfunktionen zu nutzen.

5 | VERRINGERUNG VON POWER HOP

Die Vorderachsfederung HydraCushion erhöht die Produktivität der Maschine durch Vermeidung von Power-Hopping. Sie ermöglicht eine ultimative Leistung, verbesserte Zuverlässigkeit und geringere Wartungskosten.

6 | REDUZIERTER BEDIENAUFWAND

ActiveCommand Steering (ACS) reduziert spürbar den Lenkkräftaufwand. Das System bietet unerreichte Spurtreue für mehr Komfort und Kontrolle. Mit dem neuen, optionalen Gen4 Zweitmonitor gestaltet sich die Anbaugerätebedienung noch einfacher.



3 | ZENTRALES BETRIEBSMANAGEMENT

Dank John Deere bleiben Sie immer in Verbindung. Planen, überwachen und steuern Sie Ihre betrieblichen Abläufe über das praktische Webportal MyJohnDeere.com. Loggen Sie sich einfach in Ihre „Einsatzzentrale“ ein, um sich einen Echtzeit-Überblick über laufende Arbeiten zu verschaffen und Feld- und Maschinendaten auf dem Display in der Kabine einzusehen.

4 | GERINGER KRAFTSTOFFVERBRAUCH

Für geringstmöglichen Kraftstoffverbrauch in allen Einsatzbereichen: e18-Getriebe mit dem Efficiency Manager schaltet automatisch in die geeigneten Gänge und drosselt die Motordrehzahl entsprechend, um die gewünschte Fahrgeschwindigkeit zu erreichen.

7 | FAHRKOMFORT

Für John Deere exklusive Merkmale wie ActiveSeat, HydraCushion, AirCushion oder die Kabinenfederung mit vier federgespannten Dämpfern bürgen für klassenbesten Fahrkomfort – ob im Feld oder auf der Straße – und erhöhen die Produktivität bei der Arbeit.

8 | ÜBERRAGENDE HYDRAULIKLEISTUNG

Profitieren Sie von bis zu acht Hecksteuergeräten und einer Hydraulikpumpen-Förderleistung von bis zu 435 l/min. Der optional nachrüstbare Kuppler mit hohem Durchfluss ermöglicht eine maximale Durchflussleistung von 159 l/min an einem Steuergerät.



9 | LEISTUNGSSTARKER RAHMEN

Das massive dreiteilige Rahmendesign der Traktoren der John Deere 9R Serie bietet hohe Stabilität und Haltbarkeit, verbessert die Wartungsfreundlichkeit der Maschine und reduziert Ausfallzeiten.

10 | HOHER KOMFORT UND BESTE SICHT BEI TAG UND NACHT

Die geräumige CommandView III Kabine und 24 LED-Scheinwerfer sorgen für optimalen Komfort und auch nachts für beste Sicht. Die CommandARM Bedienkonsole ermöglicht die intuitive Betätigung der wichtigsten Traktorfunktionen.

11 | OPTIMIERUNG VON FUHRPARK, FELDEINSATZ UND ARBEITSABLÄUFEN

Die John Deere FarmSight Lösungen ermöglichen Ihnen die Optimierung aller Betriebsabläufe, Produktivitätssteigerungen sowie höhere Zuverlässigkeit und Gewinne. Alle benötigten Informationen stehen über jedes internetfähige Gerät zur Verfügung.

12 | PERFEKTE GRÖSSE FÜR DIE STRASSE

Diese geballte Leistung ist in Maschinen vereint, die bei einer Gesamtbreite von nur 2,98 m (mit 762 mm Raupenbändern) an 9RX-Traktoren, alle einschlägigen Bestimmungen der Straßenverkehrsordnung erfüllen.

MODELL	MOTOR	MAX. MOTORLEISTUNG (97/68 EC)
9420R	13,5 l PSS	462 PS (340 kW)
9470R/RT/RX	13,5 l PSS	517 PS (380 kW)
9520R/RT/RX	13,5 l PSS	572 PS (421 kW)
9570R/RT/RX	15,0 l QSX	628 PS (461 kW)
9620R/RX	15,0 l QSX	670 PS (429 kW)

5 | VERRINGERUNG VON POWER HOP

Die Vorderachsfederung HydraCushion erhöht die Produktivität der Maschine durch Vermeidung von Power-Hopping. Sie ermöglicht eine ultimative Leistung, verbesserte Zuverlässigkeit und geringere Wartungskosten.

6 | REDUZIERTER BEDIENAUFWAND

ActiveCommand Steering (ACS) reduziert spürbar den Lenkkraftaufwand. Das System bietet unerreichte Spurtreue für mehr Komfort und Kontrolle. Mit dem neuen, optionalen Gen4 Zweitmonitor gestaltet sich die Anbaugerätebedienung noch einfacher.



3 | ZENTRALES BETRIEBSMANAGEMENT

Dank John Deere bleiben Sie immer in Verbindung. Planen, überwachen und steuern Sie Ihre betrieblichen Abläufe über das praktische Webportal MyJohnDeere.com. Loggen Sie sich einfach in Ihre „Einsatzzentrale“ ein, um sich einen Echtzeit-Überblick über laufende Arbeiten zu verschaffen und Feld- und Maschinendaten auf dem Display in der Kabine einzusehen.

4 | GERINGER KRAFTSTOFFVERBRAUCH

Für geringstmöglichen Kraftstoffverbrauch in allen Einsatzbereichen: e18-Getriebe mit dem Efficiency Manager schaltet automatisch in die geeigneten Gänge und drosselt die Motordrehzahl entsprechend, um die gewünschte Fahrgeschwindigkeit zu erreichen.

HÖHERE LEISTUNG BEI ALLEN MODELLEN

EINZIGARTIG IN DER BRANCHE:
OPTIONEN FÜR RADTRAKTOREN SOWIE
ZWEI ODER VIER RAUPENLAUFWERKE

Die neuesten John Deere Traktoren der Serien 9R, 9RT und 9RX verfügen übergreifend über alle Modelle über ein Leistungsplus von 50 PS (37 kW), bis zu einer maximalen Leistung von 670 PS (429 kW) für Radtraktoren und Ausführungen mit vier Raupenlaufwerken. Welcher dieser hochleistungsfähigen Traktoren eignet sich am besten für Ihren Betrieb? Eine derart üppige Konfigurationsvielfalt erhalten Sie nur bei John Deere. **Die Entscheidung liegt bei Ihnen!**



RADTRAKTOREN 9R: DER ALLESKÖNNER

Dank seinen flexiblen Ballastierungsoptionen eignet sich der 9R über das gesamte Jahr für viele verschiedene Einsatzbereiche. Seine HydraCushion Federung vermindert Power Hop und die Unwucht auf der Straße, was für mehr Zuverlässigkeit sorgt und die Komponenten auf rauem Untergrund schützt. Da keine Kettenkomponenten repariert oder ausgetauscht werden müssen, fallen für dieses Modell die geringsten Betriebskosten an.

9RX TRAKTOR MIT 4 RAUPEN: HANGSTABILITÄT

Der 9RX ragt aufgrund von vier Fahrwerken beim Wenden unter Last und der Spurtreue bei hügeligen und nassen Bedingungen heraus. Aufgrund von positivem Antrieb und Knickgelenk führt er zu geringerer Dammbildung als der 9RT. Der 9RX ist am schmalsten, ideal für Transportfahrten auf der Straße und führt aufgrund der größeren Aufstandsfläche über die geringste Verdichtung.



***SIE WISSEN NOCH
NICHT, WELCHER DIESER
HOCHLEISTUNGSFÄHIGEN
TRAKTOREN SICH AM BESTEN
FÜR SIE EIGNET?***

Auf den nächsten Seiten finden Sie
detaillierte Informationen!



9RT TRAKTOR MIT 2 RAUPEN: IDEAL ZUM GERADEAUS ZIEHEN

Der 9RT ist auf flachem Gelände die richtige Wahl zum Ziehen von geraden Spuren. Er ermöglicht zudem eine besonders effiziente Leistungsübertragung vom Motor an den Boden. Der 9RT verfügt über eine längere Lebensdauer der Raupenbänder als der 9RX und ist an Engstellen mit einem Wenderadius von Null Grad besser manövrierbar. Die beste Leistung bringt er auf trockenen, lockeren Böden.

DER 9R

IHR LEISTUNGSSTARKER ALLESKÖNNER

Der 9R ist eine intelligente Wahl, wenn Sie nach einem flexiblen Allrounder suchen. Durch ein umfangreiches Angebot an Ballastierungs- und Radoptionen eignet er sich das ganze Jahr über und unter praktisch allen Bedingungen für zahlreiche unterschiedliche Anwendungen.





RADTRAKTOREN DER SERIE 9R

ABMESSUNGEN

ACTIVESEAT

RÄDER UND RADNABEN

HYDRACUSHION VORDERACHSFEDERUNG

ACHSEN MIT EINFACHER UND DOPPELTER UNTERSETZUNG

BALLASTIERUNG



ABMESSUNGEN

Überragende Konstruktion: geräumigste Kabine auf dem Markt für einen Traktor mit schmalen Bodenführungsrad.

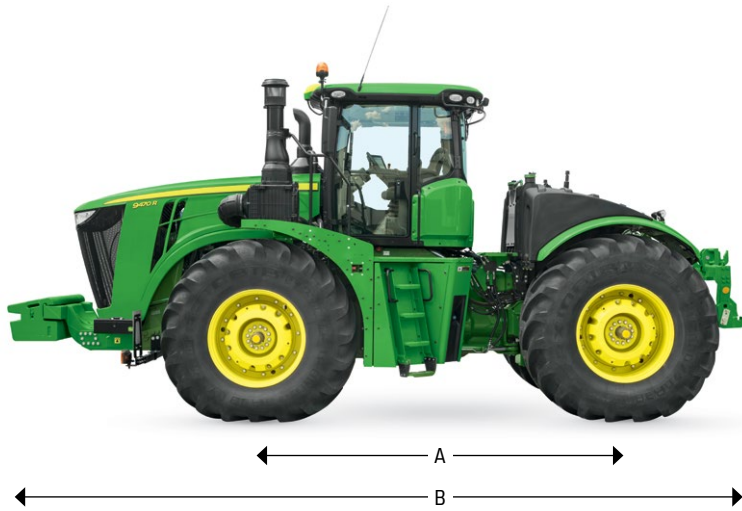

A | RADSTAND

3.807 mm (9420R – 9470R)
3.912 mm (9520R – 9620R)

B | GESAMTLÄNGE

(mit Frontgewichten, ohne Kraftheber und Kupplung)
7.593 mm (9420R – 9470R)
7.697 mm (9520R – 9620R)



C | BREITE

(mindestens, abhängig von verwendeten Reifen)
3.050 mm bei 800/70R38 Einfachbereifung
3.860 mm bei 620/70R42 Zwillingsbereifung
4.300 mm bei 710/70R42 Zwillingsbereifung

D | GESAMTHÖHE

3.979 mm (Kabinenoberseite)





ACTIVESEAT

Der ActiveSeat nutzt elektrohydraulische Technologie in Kombination mit der Luftfederung. Er kompensiert vollständig und automatisch bis zu 90 % der vertikalen Bewegungen und bietet im Vergleich zu herkömmlichen luftgefederten Sitzen einen herausragenden Sitz- und Fahrkomfort.



- A | Scherenfederung
- B | Luftbehälter
- C | Beschleunigungsmesser
- D | ActiveSeat Druckspeicher
- E | Druckluftkompressor und Luftfeder
- F | Seitliches Stoßdämpfersystem



RÄDER UND RADNABEN

Traktoren der Serie 9R weisen gusseiserne Antriebsräder mit vielen verschiedenen Reifengrößen und -durchmessern von 2,05 m auf. Das starke Material steigert die Lebensdauer des Rades und erhöht als Ballast das Gewicht des Traktors. Bei Konfiguration mit Zwillingrädern sind die vier inneren Räder aus Gusseisen und die vier äußeren Räder aus Stahl. In manchen Konfigurationen wird ein Abstandshalter verwendet.

Alle 9R Radtraktoren haben Achsen mit den Abmessungen 120 mm x 3.048 mm und doppelkonische Naben. Diese Konstruktion verdoppelt die Klemmkraft durch mehrere Angriffswinkel am Keil.

AUFSTANDSFLÄCHE UND BODENDRUCK

Zur Berechnung des Bodendrucks in kg pro cm² muss das Gewicht der Maschine durch die Reifenaufstandsfläche (siehe Abbildung) geteilt werden.



REIFENGROSSE	AUFSTANDSFLÄCHE	BODENDRUCK
IF800/70R38 (Einzelräder)	17.703 cm ²	1,538 kg/cm ²
520/85R46 (Zwillingräder)	21.677 cm ²	1,255 kg/cm ²
IF710/70R42 (Zwillingräder)	30.452 cm ²	0,894 kg/cm ²

Alle Zahlenwerte basieren auf einem vollständig ballastierten 9R mit einem Gewicht von 27.225 kg.

ACHSEN MIT EINFACHER UND DOPPELTER UNTERSETZUNG

Die inneren Planetenendtriebe verteilen die Achslast gleichmäßig, um die Belastung der einzelnen Zahnräder und Wellen zu senken. Einfach untersetzte Achsen werden in einem Ölbad betrieben, das für ausreichende Kühlung und Leistung sorgt. Achsen mit doppelter Untersetzung, niedriger Ölsumpf-Druckschmierung zur Verringerung des Schlupfs, besserer Kraftübertragung auf den Boden und dadurch erhöhten Lebensdauer und Zuverlässigkeit. Alle Systeme verfügen über unter Druck stehendes und gefiltertes Öl für eine lange Komponentenlebensdauer auch bei hoher Leistung und Drehzahl.

- A | Getriebeausgangswelle
- B | Vorderachse mit doppelter Untersetzung
- C | Zylinder Vorderachsfederung
- D | Druckspeicher Vorderachsfederung
- E | Ventilverteiler Vorderachsfederung

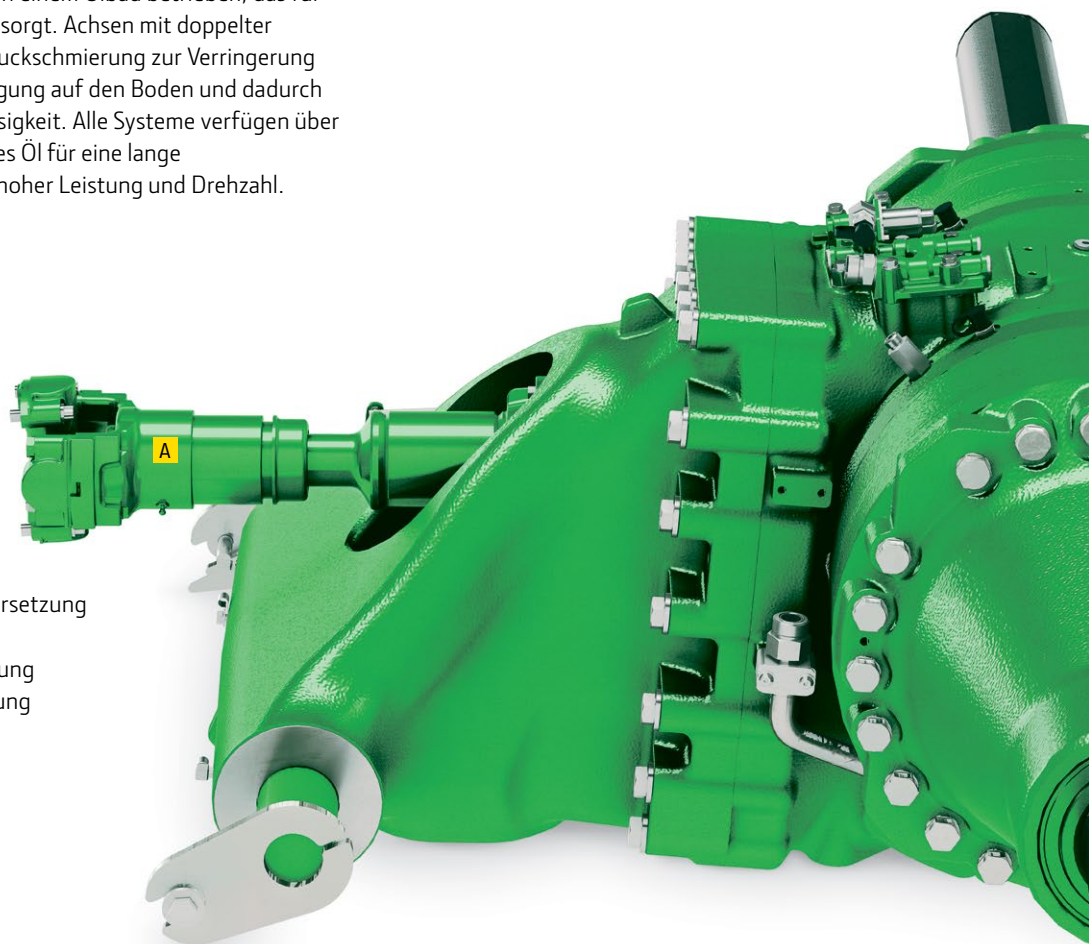

HYDRACUSHION VORDERACHSFEDERUNG

Das John Deere HydraCushion Federungssystem wurde speziell für schwere Maschinen entwickelt und bringt in Verbindung mit den Komponenten des Allradantriebs bislang unerreichte Produktivitätsvorteile. Durch Vermeidung von Power-Hopping kann der Traktor mehr Leistung auf den Boden bringen und der Fahrkomfort steigt.

Zudem werden Stöße und Schwingungen der Maschine bei Straßenfahrten deutlich reduziert. Diese hydraulische Vorderachsfederung ist für den 9520R und 9570R erhältlich und gehört am 9620R zur Serienausstattung.



BALLASTIERUNG

Für maximale Produktivität und Kraftstoffeffizienz der Traktoren der Serie 9R ist die korrekte Ballastierung entscheidend, welche die Reifengröße, das Traktorgesamtwicht, die Gewichtsverteilung zwischen Vorder- und Hinterachse und die korrekte Platzierung von Zusatzgewichten berücksichtigt. Ihr John Deere Vertriebspartner berät Sie zum Zeitpunkt des Kaufs und während der Nutzung im Betrieb umfassend zur korrekten Ballastierung bei verschiedenen Anwendungen, damit der Traktor immer höchste Leistung erzielt.

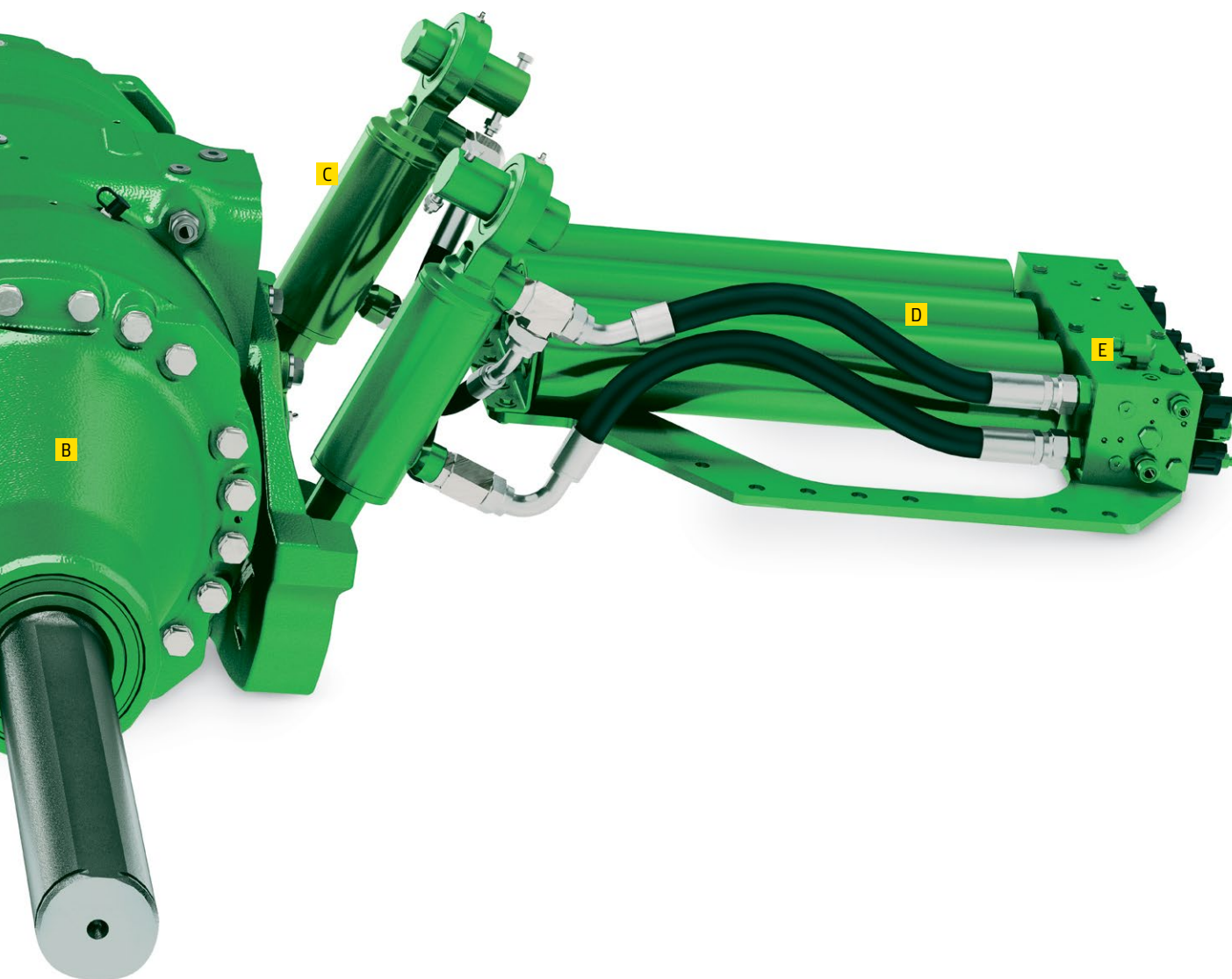

BALLASTARTEN 9R:

- Koffergewichte am Frontgewichtsträger
- Gussgewichte Hinter- /Vorderachse innen
- Gussgewichte Hinter- /Vorderachse außen
- Koffergewichte an Zugpendelhalterung

DER 9RT

OPTIMIERTE KRAFTÜBERTRAGUNG

Da nur eine Achse angetrieben wird, bringt der 9RT mehr Leistung auf den Boden und leistet so beim Geradeausfahren herausragende Zugkraft. Dank eines Wenderadius von 0° ist er auch sehr wendig und leicht zu manövrieren.





TRAKTOREN DER SERIE 9RT MIT ZWEI RAUPENLAUFWERKEN

ABMESSUNGEN

ERSTKLASSIGE LENKUNG

**LANGLEBIGKEIT DANK AUSSENLIEGENDEN
PLANETENENDANTRIEBEN**

RAUPENANTRIEBSRAD UND FRONTLEITRAD

AIRCUSHION LUFTFEDERUNG

STRATEGISCH ANGEORDNETE LAUFROLLEN

BALLASTIERUNG

RAUPENBAND-OPTIONEN



ABMESSUNGEN

Der 9RT bietet einen idealen Kompromiss aus kompakten Abmessungen und einer großen Bodenaufstandsfläche.

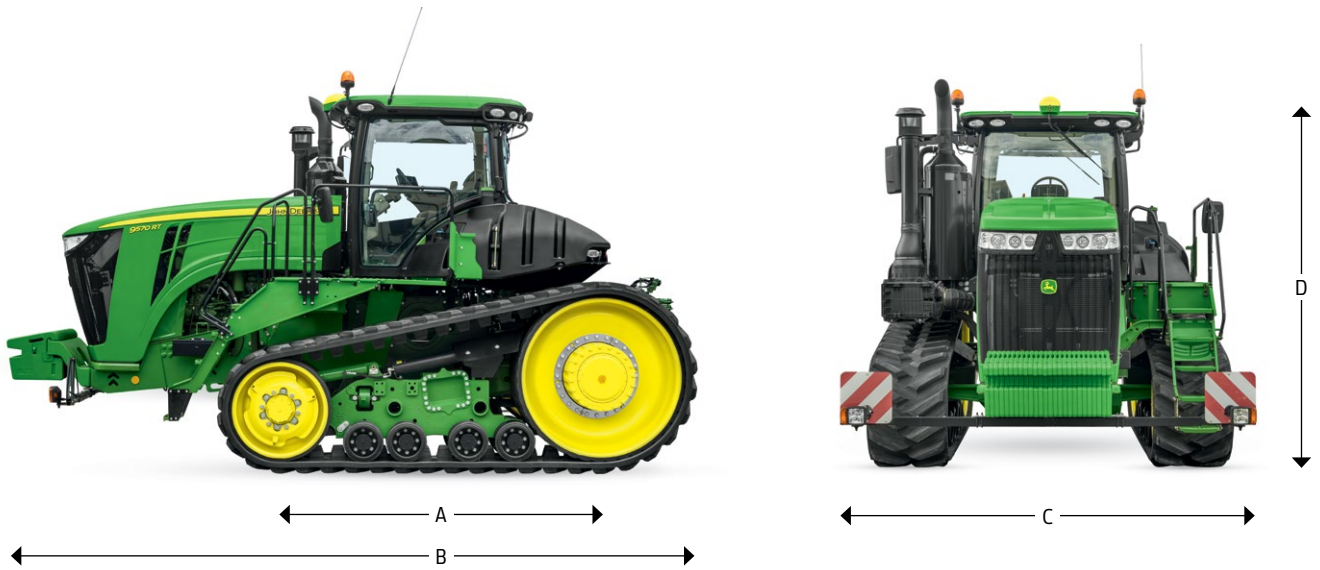

A | RADSTAND

2.956 mm

B | GESAMTLÄNGE

7.274 mm

C | BREITE

3.454 mm mit 762 mm breiten Raupenbändern

3.607 mm mit 914 mm breiten Raupenbändern

D | GESAMTHÖHE

3.972 mm (Kabinenoberseite)



ERSTKLASSIGE LENKUNG

9RT-Traktoren verfügen über eine geschwindigkeitsabhängige Steuerung, um die Leistung und Zuverlässigkeit bei verschiedenen Anwendungen zu verbessern: Die Lenksteinereinheit passt die Lenkrate gemäß der Fahrgeschwindigkeit des Fahrzeugs an, während die Lenkempfindlichkeit vom Fahrer angepasst werden kann. Alle 9RT Traktoren sind mit einer verstärkten Lenkpumpe mit 130 cm³ ausgestattet, die auch bei schwierigen Arbeitsbedingungen eine zuverlässige Leistung der Lenkung ermöglicht.



ZUVERLÄSSIGKEIT MIT AUSSENLIEGENDEN PLANETENENDANTRIEBEN

Das Planetengetriebe mit fünf außenliegenden Ritzeln und das robustere Achsgehäuse wurden so konstruiert, dass sie der erhöhten Motorleistung bei schwerer Bodenbearbeitung standhalten. Die Druckschmierung arbeitet mit gekühltem und gefiltertem Öl, um Zuverlässigkeit und Lebensdauer der Komponenten zu erhöhen. Die Achslager werden intern geschmiert, sodass äußere Schmiernippel nicht nötig sind.



RAUPENANTRIEBSRAD UND FRONTLEITRAD

Bei 9RT Traktoren kommt ein großes Antriebsrad mit 1.524 mm Durchmesser für sehr viel Kontaktfläche für sehr viel Kontaktfläche (Umschlingungswinkel von über 180°) zum Einsatz, was den Schlupf zwischen Raupenband und Rad minimiert. Ein Spannzylinder für das Raupenband sorgt für ausreichend Reibung zwischen Antriebsrad und Raupenband, wodurch mehr Kraft auf den Boden übertragen werden kann.

Raupentraktoren der Serie 9RT bieten die höchste Raupenbandspannung der Branche. Das Frontleitrad ist an einer schwenkbaren Verbindung montiert, die wiederum am Vorderteil des Kettenrahmens befestigt ist.

AUFSTANDSFLÄCHE UND BODENDRUCK

Zur Berechnung des Bodendrucks in kg pro cm² muss das Gewicht der Maschine durch die gesamte Aufstandsfläche (siehe Abbildung) geteilt werden.

RAUPENBANDGRÖSSE	AUFSTANDSFLÄCHE	BODENDRUCK
762 mm	44.903 cm ²	0,545 kg/cm ²
914 mm	53.884 cm ²	0,455 kg/cm ²

Alle Zahlenwerte basieren auf einem vollständig ballastierten 9RT mit einem Gewicht von 24.517 kg.



AIRCUSHION LUFTFEDERUNG

Alle Traktoren der Serie 9RT sind mit der einzigartigen AirCushion Luftfederung ausgestattet. Sie schirmt das gesamte vordere Chassis von harten Einwirkungen aufgrund von unebenem Gelände ab und ermöglicht, dass beide Raupenlaufwerke für maximalen Bodenkontakt unabhängig voneinander nach oben und unten schwenken können. Mit diesem System lässt sich das Fahrzeug auch wesentlich schneller über unwegsames Gelände fahren, ohne dass der Fahrer Abstriche beim Fahrkomfort hinnehmen muss.

- Der massive Lagerpunkt dient als Drehgelenk für Schwenkarm und Laufbalken und ermöglicht deren Pendelung
- Zwei Luftkissen und ein Hochleistungsstoßdämpfer schlucken schwerste Stöße
- Robuste Gummilager sorgen für zusätzliche Dämpfung
- Robuste Kettenrahmen sind mit der Hinterachse verbunden und schwenken unabhängig voneinander nach oben und unten

- A | Luftkissen
- B | Komponenten des Luftsystems
- C | Dämpfungszyylinder
- D | Schwenkarm/Tragbalken
- E | Lagerbock/ hinterer Drehpunkt
- F | Rahmen Raupenlaufwerk



STRATEGISCH ANGEORDNETE LAUFROLLEN

Die Laufrollen sind strategisch so angeordnet, dass Vibration verhindert wird und dass Laufrollen und Ackerstollen nicht übereinander liegen. Die zweiteilige Konstruktion der Laufrollen verringert auch die Kosten beim Austausch von Verschleißkomponenten. Hoch belastbare Laufrollen aus Polyurethan sind ab Werk installiert erhältlich, erzeugen unter hohen Belastungen weniger Wärme und sind langlebiger als mit Gummi beschichtete Laufrollen. Sie wurden speziell für Anwendungen entwickelt, die mit häufigeren Transportfahrten mit höheren Geschwindigkeiten und schweren Lasten verbunden sind. Zudem wurde die Widerstandsfähigkeit gegen Steinschäden deutlich reduziert.





BALLASTIERUNG

Bei fast allen Anwendungen reicht schon das Grundgewicht eines 9RT Traktors aus, um die Leistung auf den Boden zu übertragen. Um die optimale Gewichtsverteilung von 60 Prozent vorn und 40 Prozent hinten zu erreichen, ist jedoch wahrscheinlich zusätzlicher Ballast erforderlich. Die richtige Gewichtsverteilung sorgt für eine maximale Leistung auf dem Feld, da der Bodenkontakt über die gesamte Länge des Raupenbandes erhalten bleibt und das Fahrverhalten optimiert wird.



BALLASTARTEN 9RT:

- Koffergewichte am Frontgewichtsträger
- Zusatzgewichte am Frontleitrad
- Koffergewichte am Kettenrahmen

- G | Raupenband-Spannzylinder
- H | Druckspeicher
- I | Antriebsrad
- J | Laufrollen
- K | Frontleitrad
- L | Raupenband

RAUPENBAND-OPTIONEN

John Deere verwendet ausschließlich Gummiraupenbänder der Typen Camso Durabuilt® 4500 und 6500 in den Breiten 762 mm und 914 mm. Das Raupenband der Serie Durabuilt 6500 ist das haltbarste Raupenband für 9RT Traktoren. Es enthält besseren Gummi und mehr eingewebte Stahlfäden, um die Lebensdauer des Raupenbandes und der Antriebsstollen bei schweren Anwendungen zu erhöhen.



DER 9RX

HERVORRAGENDE LEISTUNG UNTER ALLEN BEDINGUNGEN

Hervorragende Wendigkeit unter Last und geringe
Dammbildung: Der 9RX ist auch für Transporteinsätze die
schmalste Option bei den John Deere Traktoren der Serie 9.





TRAKTOREN DER SERIE 9RX MIT VIER RAUPENLAUFWERKEN

ABMESSUNGEN

RAUPENBAND-OPTIONEN

MINIMALER SCHLUPF

GROSSE LAUFROLLEN

**SCHMUTZABWEISER UND
RÜCKSTANDSABWEISER**

**AUF KOMFORT AUSGELEGTE
GESTALTUNG DER LAUFROLLEN**

**SCHNELLE UND EINFACHE
KETTENSPIERUNG UND
AUSRICHTUNG**

**AUSGEZEICHNETE LEISTUNG AUF
EXTREMEN TERRAIN**

ANGENEHME KABINENFEDERUNG

**MINIMALER
WARTUNGS-AUFWAND**

PRÄZISE LENKUNG



ABMESSUNGEN

Die schmale Konstruktion des 9RX macht ihn ideal für Anwendungen mit vielen Transportfahrten auf der Straße.

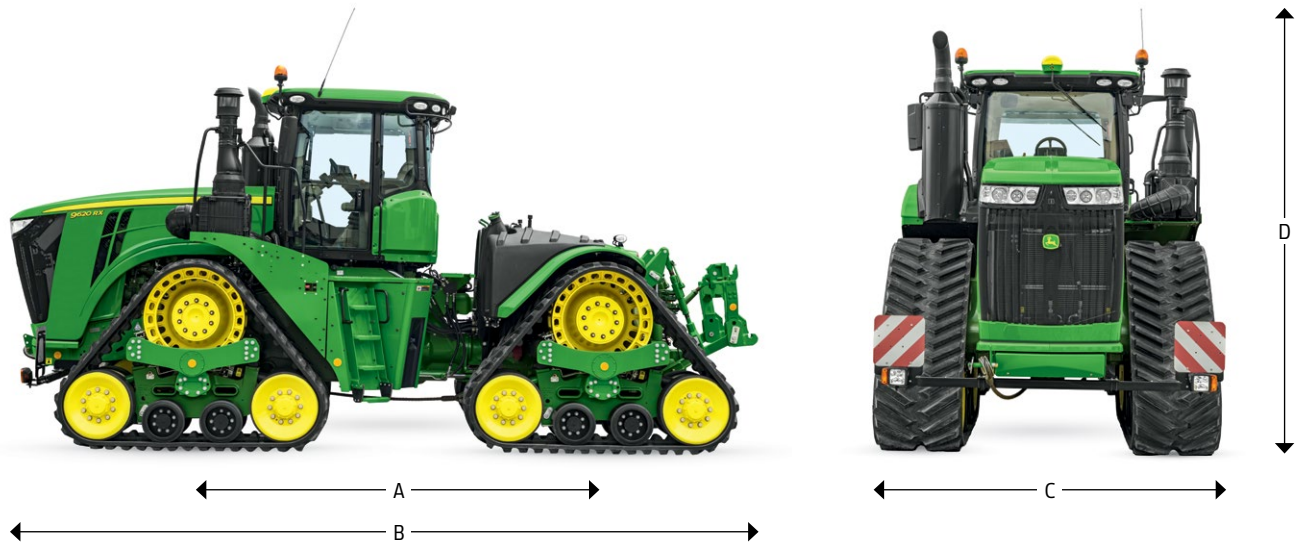

A | RADSTAND

4.128 mm

B | GESAMTLÄNGE

7.637 mm (ohne Kraftheber)

8.234 mm (einschl. Kraftheber und Kuppler)

C | BREITE

2.980 mm mit 762 mm breiten Raupenbändern

3.130 mm mit 914 mm breiten Raupenbändern

D | GESAMTHÖHE

3.720 mm (Kabinenoberseite)



RAUPENBAND-OPTIONEN

Camso ist der einzige Hersteller für Raupenfahrwerkssysteme von Traktoren der Serie 9RX, auch für Raupenbänder, gummierte Antriebsräder und Laufrollen. John Deere bietet Raupenbänder der Serie Camso Durabuilt 3500 und Camso Durabuilt 6500 ausschließlich in den Breiten 762 mm und 914 mm an.

Das Raupenband der Serie Durabuilt 6500 ist das haltbarste Raupenband für 9RX Traktoren. Es enthält mehr Gummi und mehr eingewebte Stahlfäden, um die Lebensdauer des Raupenbandes und der Führungsrollen bei schweren Anwendungen zu erhöhen, z. B. bei häufigen Straßenfahrten und bei Arbeiten am Hang.

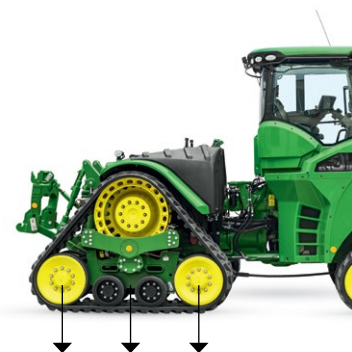



MINIMALER SCHLUPF

Der 9RX hat Führungsstollen, die um 12 Prozent breiter als bei vergleichbaren Maschinen anderer Hersteller sind, sowie einen 24 Grad größeren Umschlingungswinkel und eine 60 Prozent höhere Raupenbandspannung. Das verhindert Riemenschlupf.

GROSSE LAUFROLLEN

Die zwei Laufrollen mit einem Durchmesser von 427 mm halten die Raupenbänder auf der ganzen Fahrwerkslänge in Kontakt mit dem Boden. Sie sind in einem gewissen Abstand angeordnet, um während des Transports und bei bestimmten Feldverhältnissen Vibrationen zu verhindern. Die Konstruktion dämpft auch Stöße, wenn der Fahrer über Hindernisse fährt.



Die geschlossene Bauweise trägt zu den geringen Wartungsanforderungen bei: eine Überprüfung des Hydraulikölstands nach 1.500 Betriebsstunden und ein Ölwechsel nach 10.000 Betriebsstunden. Die Laufrollen lassen sich einfach durch das Entfernen der acht Sechskantschrauben von der Nabe entfernen.

Hoch belastbare Laufrollen aus Polyurethan sind ab Werk erhältlich, erzeugen unter hohen Belastungen weniger Wärme und sind langlebiger als mit Gummi beschichtete Laufrollen. Sie sind optimal auf häufige Transportfahrten bei hoher Geschwindigkeit, schwere Transporteinsätze und hohe Stützlasten ausgelegt. Die Widerstandsfähigkeit gegen Steinschäden wurde beträchtlich erhöht, besonders unter aggressiven Bedingungen.

BODENDRUCK UND AUFSTANDSFLÄCHE

Zur Berechnung des Bodendrucks in kg pro cm² muss das Gewicht der Maschine durch die gesamte Aufstandsfläche (siehe Abbildung) geteilt werden.

RAUPENBANDGRÖSSE	AUFSTANDSFLÄCHE	BODENDRUCK
762 mm breite Raupenbänder	55.747 cm ²	0,505 kg/cm ²
914 mm breite Raupenbänder	66.890 cm ²	0,420 kg/cm ²

Alle Zahlenwerte basieren auf einem vollständig ballastierten 9RX mit einem Gewicht von 28.150 kg.



SCHMUTZABWEISER UND RÜCKSTANDSABWEISER

Das Fahrwerk der Serie 9RX umfasst serienmäßig Schmutzabweiser außen am Antriebsrad. Der Schmutzabweiser innen entfernt kontinuierlich Verschmutzungen von der Kettenradnabe und befördert diese aus dem Laufwerk. Der Rückstandsabweiser am Heckleitrad entfernt kontinuierlich Verschmutzungen. Zudem werden die Spannzylinder für die Raupenbandspannung vor leichten Stößen und einer Ansammlung von Schmutz geschützt.

- A | Frontleitrad
- B | Raupenband
- C | Antriebsstollen
- D | Antriebsrad
- E | Träger mit Drehpunkt
- F | Einstellung der Raupenbandausrichtung
- G | Druckspeicher für Raupenband
- H | Spannzylinder für Raupenband
- I | Laufrollen
- J | Schmutzabweiser

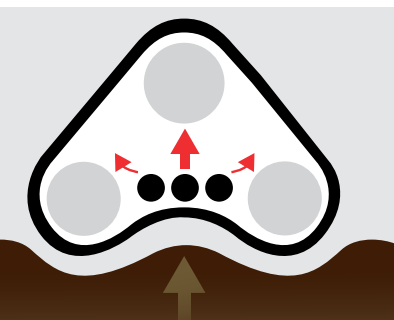

Laufwerke von Mitbewerbern: Bei Laufwerken mit drei Laufrollen werden die Vibrationen direkt nach oben an das Antriebsrad und die Achse übertragen. Das macht die Fahrt unbequem.

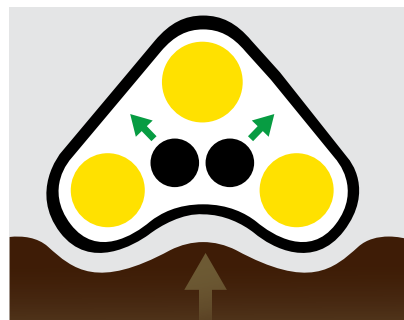

Laufwerke beim 9RX: Die innovative Bauweise mit zwei Laufrollen trägt dazu bei, dass beim 9RX Vibrationen weg von der Achse abgeleitet werden, sodass ein Fahrverhalten mit besserer Sicherheit und größerem Fahrkomfort gewährleistet ist.

AUF KOMFORT AUSGELEGTE GESTALTUNG DER LAUFROLLEN

Die innovative Bauweise mit zwei Laufrollen trägt dazu bei, dass beim 9RX Vibrationen weg von der Achse abgeleitet werden, sodass ein Fahrverhalten mit besserer Sicherheit und größerem Fahrkomfort gewährleistet ist. Im Gegensatz dazu überträgt der Einsatz von drei kleineren Laufrollen an anderen Traktoren mit vier Raupenbändern die Vibrationen direkt nach oben auf das Antriebsrad und die Achse. Der 9RX bleibt auch auf sehr unebenem Gelände fest auf dem Boden. Die Verwendung von weniger und größeren Laufrollen bedeutet außerdem eine höhere Verschleiß-Lebensdauer und längere Wartungsintervalle!



SCHNELLE UND EINFACHE KETTENSPIGUNG UND AUSRICHTUNG

Die Arbeitsgänge zur Spannung und Ausrichtung der Bänder am Laufwerk der Serie 9RX sind schnell und einfach, wie bei allen Traktoren von John Deere mit Raupenfahrwerk. Die Vorteile sind maximale Leistung und kürzere Ausfallzeiten bei der Wartung.

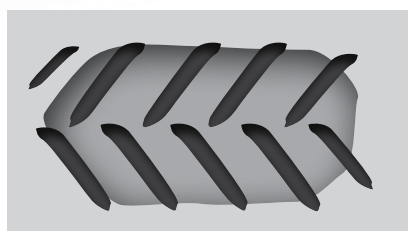

Radtraktor: Kürzere Aufstandsfläche und ungleichmäßige Gewichtsverteilung führen zu einer etwas höheren Verdichtung des Bodens.

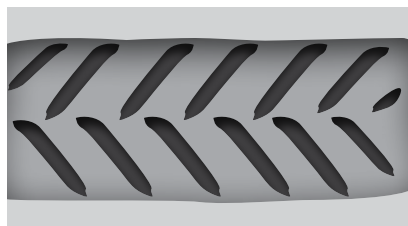

9RX Traktor mit 4 Raupen: Dank längerem Fußabdruck wird das Gewicht gleichmäßiger verteilt, der Boden weniger stark verdichtet und die Traktion deutlich erhöht.

AUSGEZEICHNETE LEISTUNG AUF EXTREMEN TERRAIN

Das Raupenlaufwerk des 9RX sichert Ihnen maximale Produktivität unter allen Bedingungen: Die große Aufstandsfläche sorgt für bessere Haftung, Dämpfung und Laufeigenschaften und optimiert die Stabilität der Maschine, insbesondere auf nassem Untergrund. Das einzigartige Laufwerk-Design sorgt für eine perfekte Drehmomentübertragung auf die Raupenbänder, während die wartungsfreien Laufrollen die Kraftübertragung auf den Boden optimieren.

9RX Traktoren bedienen sich eines formschlüssigen Antriebssystems des Laufwerks. Antriebsstollen auf der Innenseite des Raupenbandes greifen in die mit Speichen versehene Außenseite des Antriebsrades ein und sorgen so für einen Formschluss. Der 9RX aktiviert beim Fahren 41 Prozent mehr vulkanisierte Antriebsstollen als Maschinen von Wettbewerbern. Dies bedeutet in allen Bedingungen mehr Kontaktfläche, ein größeres Drehmoment sowie eine günstigere Kraftübertragung und Traktion.



- A | Stoßdämpfer
- B | Torsionsstab
- C | Obere parallele Seitenstabilisatoren
- D | Untere parallele Verbindungen
- E | Panhardstab

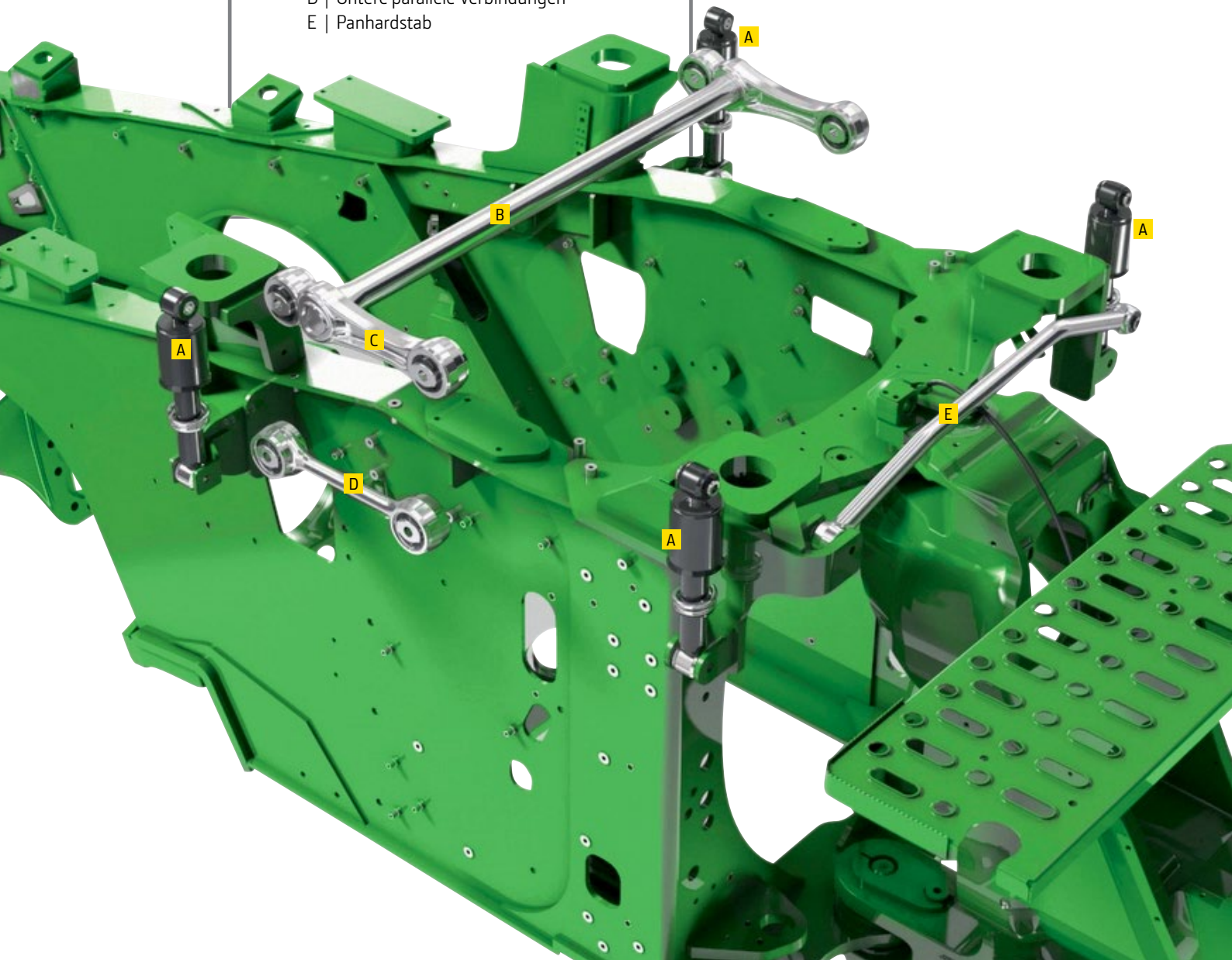

ANGENEHME KABINENFEDERUNG

Das Vier-Pfosten-Kabinefederungssystem des 9RX isoliert die gesamte Kabine automatisch von Stößen und bietet sowohl auf dem Feld als auch beim Transport maximalen Komfort für den Fahrer. Vier OHV-Stoßdämpfer optimieren den Fahrkomfort mit einem Federweg von 100 mm – 40 mm mehr als bei allen Wettbewerbermaschinen. Die Gummitüllen an allen Gelenken erfordern keine Wartung.

Die seitlichen Stabilisierungsstreben versetzen die Kabine auch in eine annähernd vertikale Bewegung und vermeiden, dass dem Fahrer große Stöße widerfahren. Der Panhardstab schränkt Querbewegungen am hinteren Ende ein – kein Wettbewerbertraktor ist damit ausgestattet.

PRÄZISE LENKUNG

9RX Traktoren sind mit einer Servolenkung ausgestattet, die es ermöglicht, sowohl Traktor als auch Anbaugerät ruhig und genau zu lenken. Der Anschlagwinkel von 42 Grad von links nach rechts sorgt für eine hervorragende Manövrierfähigkeit. Für besonders raue Bedingungen stehen abschmierbare Lenkungsbolzen zur Verfügung.



BALLASTIERUNG 9RX

9RX Traktoren erfordern keine zusätzliche Ballastierung. In wenigen Fällen ist ggf. an der Rückseite der Zugpendelhalterung weiteres Zusatzgewicht nötig.



MINIMALER WARTUNGSaufwand

Größere Raupenbänder verkürzen die Dauer des Bodenkontakts und verlängern im Vergleich zu Traktoren der Wettbewerber mit vier Raupenlaufwerken die Lebensdauer um bis zu 20 Prozent. Das Raupenlaufwerk ist aus superbeständigem, gehärtetem Stahl gefertigt.



UNGLAUBLICHE LEISTUNGSDICHTE

SEHR VERBRAUCHSARM

Die Traktoren der Serie 9R von John Deere bringen durch effiziente, zuverlässige und kräftige Motoren eine hohe Leistung.

Die Modelle mit einer Nennleistung von 470 bis 520 PS sind mit dem bewährten PowerTech PSS 13,5 Liter Motor ausgestattet. Diese Motoren mit Luft-zu-Luft-Ladeluftkühlung liefern in einem großen Motordrehzahlbereich (U/min) einen Drehmomentanstieg von 38 Prozent und eine Überleistung von 10 Prozent über die Nennleistung hinaus.

Alle anderen Modelle sind mit einem Cummins QSX15 15 Liter Reihenmotor nach Abgasstufe IV ausgestattet. Der Motor nutzt die XPI-Hochdruckeinspritzung (Xtra-High Pressure Injection) von Cummins – was zu einer saubereren Verbrennung und einem verbesserten Motoransprechverhalten bei gleichzeitiger Einhaltung der neuesten Emissionsvorschriften führt. Der Turbolader mit variabler Geometrie (VGT) von Cummins bieten zusammen mit diesem Kraftstoffsystem eine optimale Leistung mit idealer Abstimmung von Motordrehzahl und Lastanforderungen.

ABGASFILTER MIT DOC/DPF

Der Dieseloxydationskatalysator (DOC) und Dieselpartikelfilter (DPF) entfernen selbst kleinste Partikel bis zu 2,5 µm effizient und umweltfreundlich.

GEKÜHLTE ABGASRÜCKFÜHRUNG (EGR)

Durch Kühlen und Mischen der Abgase in einem bestimmten Mengenverhältnis mit zugeführter Frischluft senkt das System die Verbrennungstemperaturen und dadurch die NOx-Emissionen. Das reduziert zudem die Werte des Kraftstoffverbrauchs, kurz: Sie können weiter, länger und für weniger Geld fahren.

SELEKTIVE KATALYTISCHE REDUKTION (SCR)

Zur weiteren Senkung der Stickoxidemissionen wird vor dem SCR-Katalysator AdBlue® in den Abgasstrang eingespritzt. Der Verbrauch an AdBlue beträgt lediglich 2-3 % des Dieseldieselkraftstoffverbrauchs.

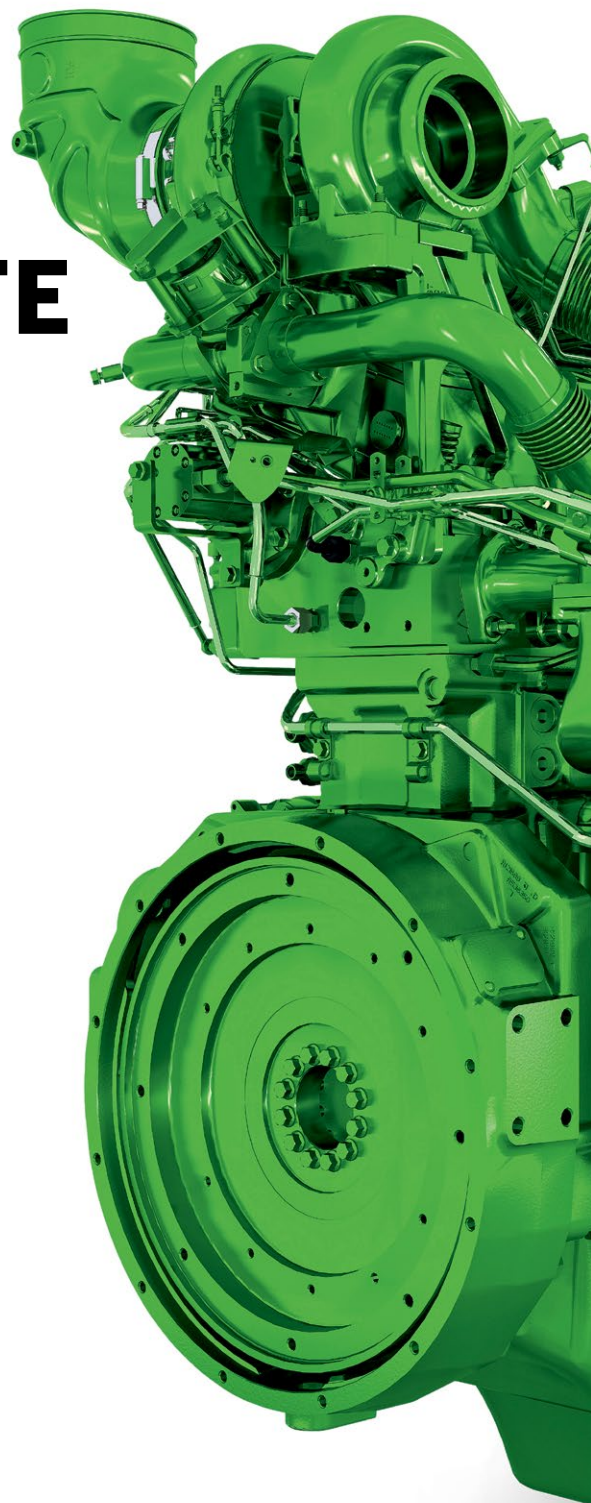

REIHENTURBOLADER

Die Reihenturbolader liefern ein hohes Drehmoment im unteren Drehzahlbereich und verbessern das Ansprechverhalten, um schnell auf wechselnde Lastanforderungen zu reagieren.

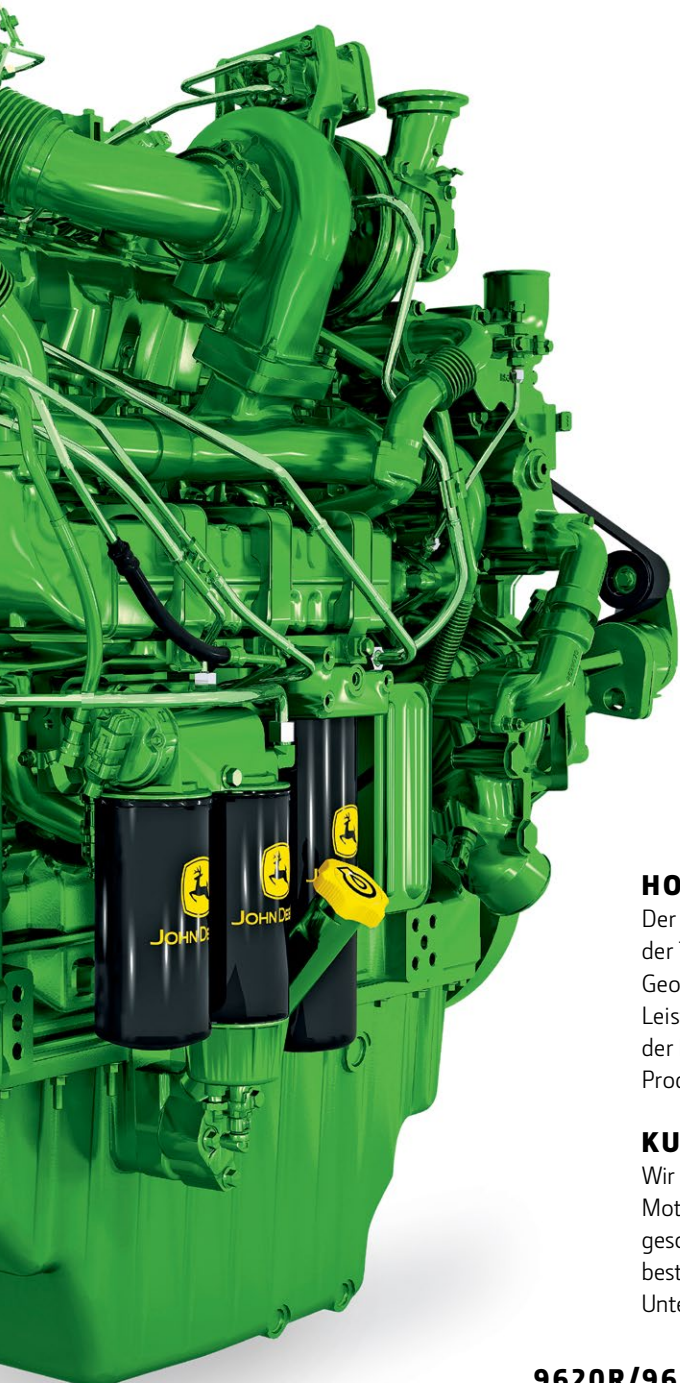

VARI-COOL-SYSTEM

Der Vari-Cool-Lüfterantrieb sorgt je nach den Kühlanforderungen für eine präzise Regelung der Lüfterdrehzahl und ermöglicht so eine Maximierung des Motorwirkungsgrads. Die Effizienz des Vari-Cool-Systems ist im Wesentlichen zwei Gründen zu verdanken:

- Der Riemenantrieb des Vari-Cool-Systems überträgt nahezu 100 Prozent der Motorleistung auf den Lüfter
- Die Antriebsriemenscheibe für die variable Lüfterdrehzahl ist elektronisch geregelt und arbeitet nur mit der Drehzahl, die zur Kühlung des Motors und anderer Zusatzkomponenten benötigt wird

HOHE EFFIZIENZ FÜR IHRE PRODUKTIVITÄT

Der 13,5 Liter PowerTech PSS Motor verfügt über zwei Turbolader, und der 15,0 Liter Cummins QSX-Motor hat einen Turbolader mit variabler Geometrie (VGT). Beide Optionen bieten exzellente Werte für Leistungsdichte, Drehmoment und Ansprechverhalten. Außerdem wird der Motor mit mehr Luft versorgt, sodass er sehr effizient läuft und Ihre Produktivität zusätzlich steigert.

KUNDENDIENST VOM FEINSTEN

Wir haben eine langjährige Partnerschaft mit Cummins und setzen ihre Motoren bereits in vielen John Deere Traktoren ein. Unsere entsprechend geschulten Servicetechniker sind mit der Wartung von Cummins Motoren bestens vertraut. Somit können Sie sich voll auf die kompetente Unterstützung Ihres John Deere Vertriebspartners verlassen.

9620R/9620RX

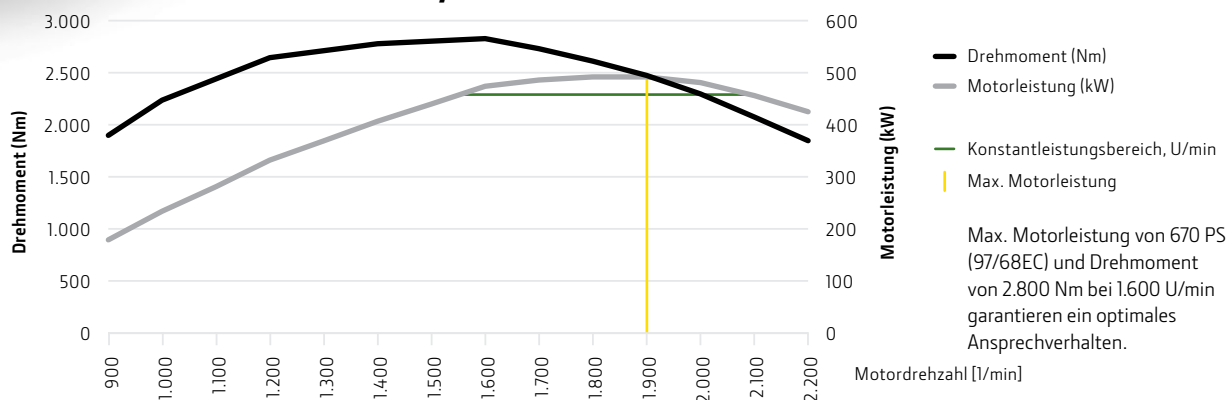

KRAFTSTOFFEFFIZIENZ AUF JEDEM TERRAIN

Das e18 PowerShift-Getriebe wurde speziell für alle Traktoren der Serie 9 entwickelt und bietet maximale Kraftstoffeffizienz und Produktivität.

Das e18 PowerShift-Getriebe weist insgesamt 18 Vorwärtsgänge und 10 Gänge im Hauptarbeitsbereich zwischen 4,8-12,9 km/h auf. Dieses robuste von John Deere konstruierte Getriebe ermöglicht Ihnen die Auswahl des richtigen Gangs für den Betrieb mit maximaler Kraftstoffeffizienz und Produktivität.

AUCH MIT VOLLSTÄNDIGER HANDSCHALTOPTION

Wenn der Fahrer lieber selbst schalten möchte, kann die PowerShift Automatik über das CommandCenter oder durch Betätigung des Schalthebels am CommandARM ausgeschaltet werden.

- A | Motoreingangswelle
- B | Pumpenantriebsgehäuse
- C | Fahrtrichtungskupplung
- D | Geschwindigkeitskupplung
- E | Bereichskupplung
- F | Ausgangswelle zur Vorderachse (nicht 9RT)
- G | Ausgangswelle zur Hinterachse
- H | Feststellbremse
- I | Getriebesumpf
- J | Heckzapfwelle (falls vorhanden)

EINFACHE DREHZAHLSCHWELGUNG

Mit dem Efficiency Manager können Sie zwei verschiedene Fahrgeschwindigkeiten einstellen. Für F1 kann ein beliebiger Wert zwischen 3,2 und 20,3 km/h gewählt werden. Für F2 kann ein beliebiger Wert zwischen 3,2 und 40* km/h gewählt werden. Sie können mit einem simplen Fingerdruck am CommandARM bequem zwischen beiden Geschwindigkeiten umschalten.

* Je nach Modell und StVO des jeweiligen Landes.

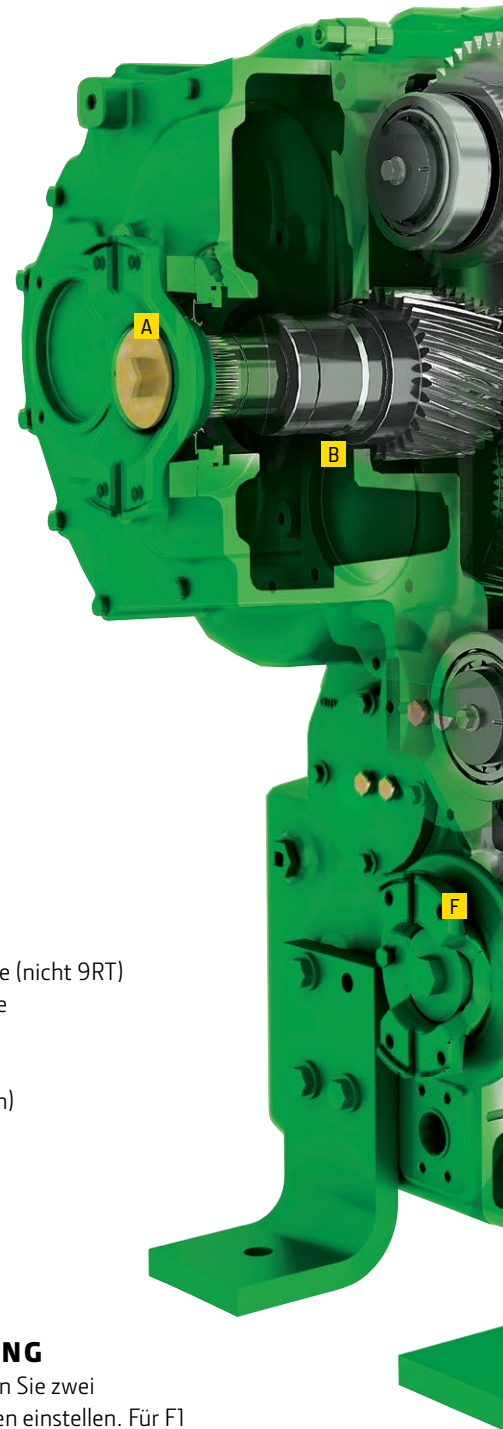

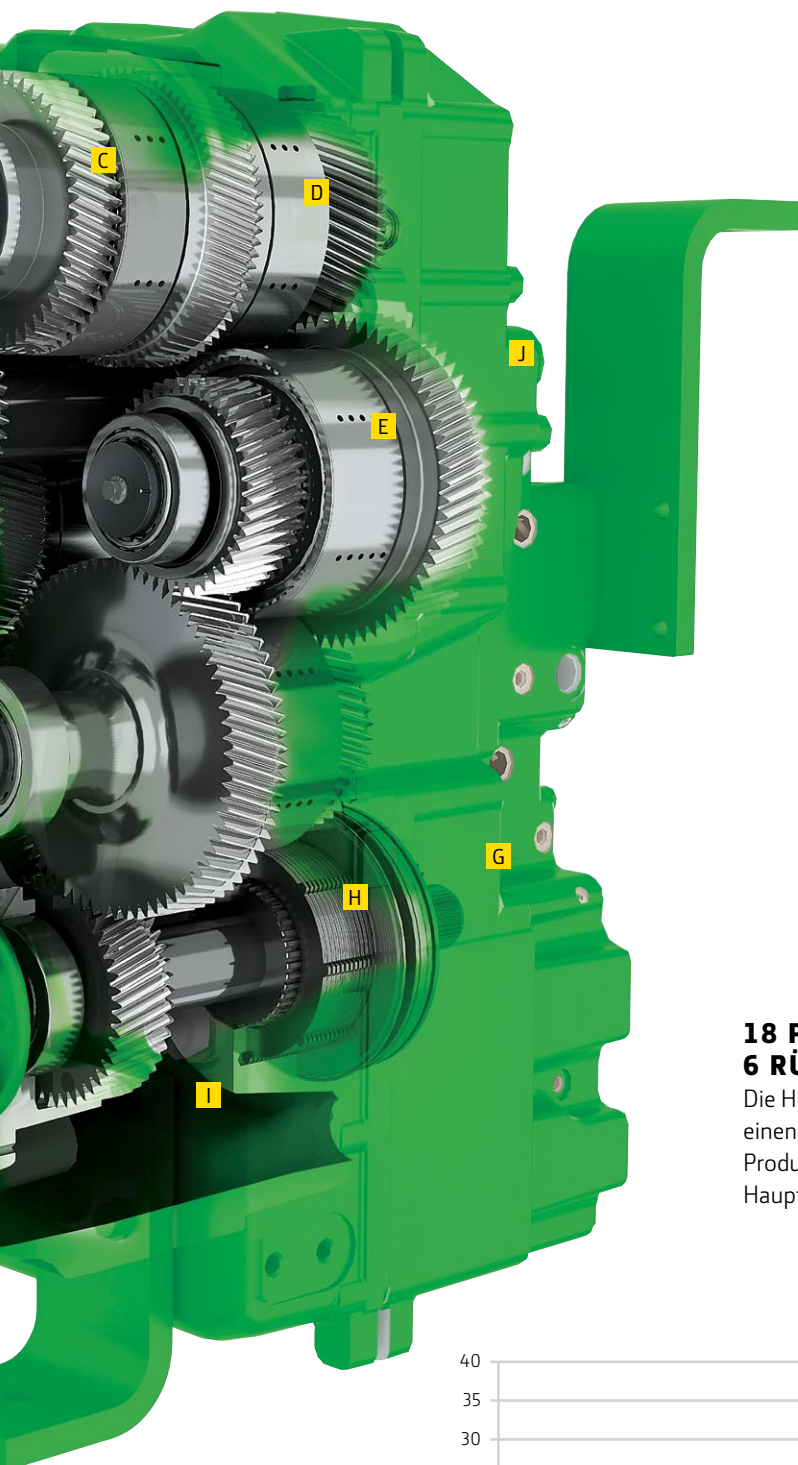

STRESSFREIER GANGWECHSEL

Das e18-Getriebe mit optimiertem Efficiency Manager gehört zur Serienausstattung aller Traktoren der Serie 9R/9RT/9RX. Das Getriebe kann automatisch schalten, um die Fahrgeschwindigkeit konstant zu halten, sodass der Fahrer bei großen Lastwechseln für ein stressfreies Fahren nicht selbst schalten muss. Der Fahrer stellt lediglich die Höchstgeschwindigkeit ein, und das Getriebe schaltet lastabhängig in den Gang, in dem die eingestellte Geschwindigkeit mit möglichst geringer Motordrehzahl – und damit möglichst geringem Verbrauch – erreicht wird.

18 POWERSHIFT VORWÄRTS- UND 6 RÜCKWÄRTSGÄNGE

Die Höchstgeschwindigkeit von 40 km/h ermöglicht einen schnelleren Wechsel von Feld zu Feld, um die Produktivität zu erhöhen. 10 Gänge im Hauptarbeitsbereich von 4,8-12,9 km/h.

e18 GETRIEBE 9R

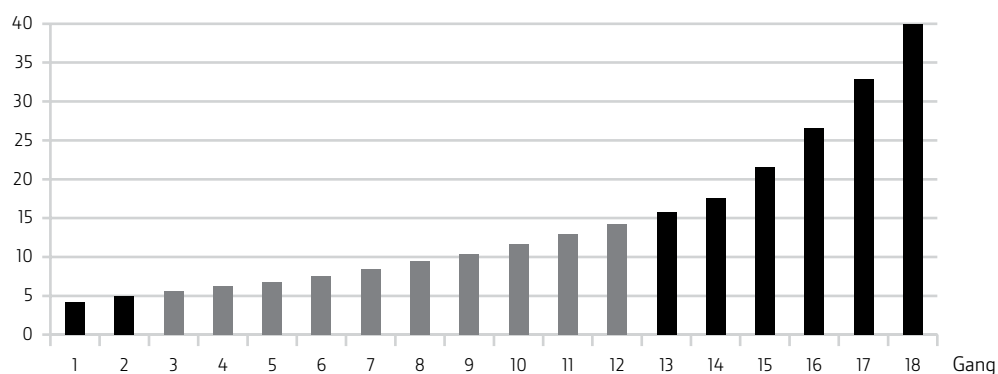

9R mit Reifen der Gruppe 48 bei 2.100 U/min

FAHR- UND BEDIENKOMFORT DER EXTRAKLASSE

Die CommandView III Kabine zählt zu den leisesten und komfortabelsten Kabinen am Markt. Ihr Ausstattungsumfang erfüllt alle Ihre Bedürfnisse während eines langen Arbeitstags.



40° NACH RECHTS SCHWENKBARER FAHRERSITZ

Bessere und bequemere Sicht auf Ihre Anbaugeräte als je zuvor haben Sie auf Ihrem um 40° nach rechts schwenkbaren Fahrersitz. Schon nach einem Arbeitstag werden Sie spüren, was angenehmes Arbeiten ohne Halsverrenken ausmacht.



WEITWINKELSPIEGEL

Alle Traktoren der John Deere Serie 9 sind mit manuell verstellbaren Weitwinkelspiegeln ausgestattet. Durch die auf Wunsch für die 9R und 9RX Traktoren erhältlichen Weitwinkel-Teleskopspiegel haben Sie dank vergrößertem Sichtfeld alles optimal im Blick. Die beheizbaren Spiegel sorgen auch bei kaltem Wetter und Nebel für uneingeschränkte Sicht.

LEDERAUSSTATTUNG

Luxusartikel: Die optionale Lederausstattung umfasst Lederfahrersitz, Lederbeifahrersitz, Lederlenkrad, Aufkleber fürs Heckfenster und Fußsteppich.



GENIESSEN SIE DIE AUSSICHT

Sobald Sie in der CommandView III Kabine Platz nehmen, werden Ihnen sofort das großzügige Raumangebot und die erstklassige Ausstattung und hochwertige Verarbeitung auffallen. Ihre schallgedämmte Frontscheibe aus Verbundglas lässt so gut wie keinen Lärm von außen eindringen. Mit entspiegelten Scheiben an jeder Seite, einer windschnittigen Motorhaube und einem verbesserten Kühlsystem mit verringertem Hitzeblimmern haben Sie tagtäglich den ganzen Tag über eine unvergleichliche Sicht auf Ihr Feld.

PLATZ FÜR MAHLZEITEN

Wir möchten, dass nach langen Arbeitseinsätzen für Sie gesorgt ist. Im integrierten Kühlschrank und Stauraum können Sie genug Verpflegung für den ganzen Arbeitstag mitnehmen.



BEQUEME UND PRÄZISE BEDIENUNG

ALLES FEST IM GRIFF

Das CommandCenter ist im CommandARM des Traktors integriert, sodass Sie sämtliche Funktionen sehr bequem fingergesteuert kontrollieren können.



KLARE UND DEUTLICHE ANZEIGEN

Logische Menüs und Kurzwahl-tasten erleichtern spürbar das Navigieren. Dank der „Quick Line“-Funktion genügt jetzt ein einziger Knopfdruck, um eine A-B-Linie zu speichern. Für höheren Komfort bei Nachtfahrten kann die Helligkeit noch weiter reduziert werden.



INTUITIVE BEDIENUNG

Dieses Bedienkonzept von John Deere ist derart intuitiv, dass selbst ungeübte Fahrer schnell damit zurecht kommen und ihre Produktivität weiter steigern – sei es durch Optimierung der Getriebedrehzahl, Einstellung der Steuergeräte oder Festlegung von Fahrgassen.

OPTIMALE ANPASSUNG FÜR SIE

Wählen Sie zwischen dem 4100 CommandCenter (7") mit CommandCenter AutoTrac oder dem 4600 CommandCenter (10"), das auch ein Upgrade auf die CommandCenter Premium Aktivierung zulässt. Diese Option enthält jetzt zudem die Teilbreitenschaltung Section Control sowie grundlegende Dokumentationsfunktionen.

ISOBUS-ZERTIFIZIERUNG DURCH DIE AEF

Das Generation 4 CommandCenter unterstützt die ISOBUS-Gerätesteuerung. Dadurch können Sie mit jedem ISOBUS-kompatiblen Anbaugerät arbeiten und je nach AEF Zertifizierungsstufe des Anbaugeräts dank Section Control (via Taskcontroller TC-SC oder TC-BAS) automatisch die Teilbreiten öffnen und schließen.

EINSTELLUNGS-MANAGER

Mit dem Einstellungs-Manager sparen Sie kostbare Zeit bei der Einstellung für die jeweilige Anwendung. So können Sie z. B. alle vorgenommenen Motor-, Steuergeräte-, Heckkraftheber-Einstellungen sowie die Konfiguration des elektronischen Joysticks speichern. Bei Bedarf können Sie Einstellungen für die Anbaugeräte bzw. Fahrer jederzeit wieder aufrufen.



- A | Gangschalthebel mit Daumenrad zur Einstellung der Geschwindigkeit
- B | ISOBUS Kurzwahltaste / Hebel-Sperre der Steuergeräte-Bedienung
- C | Bedienhebel Heckkraftheber (sofern vorhanden)
- D | Bedienhebel Steuergeräte 1-3
- E | Geschwindigkeitsspeicher 1 und 2
- F | Bedientasten AutoTrac und iTEC
- G | Handgas mit Bedientasten für ECO-, Fußpedalsper- und FieldCruise-Funktion
- H | Bedientasten Differenzialsperre und Allrad permanent oder automatisch (Verfügbarkeit modellabhängig)
- I | Generation 4 CommandCenter
7 bzw. 10 Zoll Touchscreen-Display mit frei konfigurierbaren Seiten zur Bedienung des Traktors
- J | Kurzwahltasten
Direkte Anwahl bestimmter Funktionen ohne in das CommandCenter Menü gehen zu müssen
- K | Bedientasten Radio, Klimaanlage und Scheinwerfer
- L | Bedientasten Heckkraftheber (sofern vorhanden)
- M | Bedienhebel Zapfwelle (sofern vorhanden)
- N | Bedienhebel Steuergeräte 4-5 (sofern vorhanden)
- O | Bedienhebel Hilfsbremse



SCHNELLZUGANG ZU WICHTIGEN FUNKTIONEN

Die CommandCenter-Bedienung funktioniert so einfach wie bei einem Tablet-Computer mit Touchscreen: Die Auswahl der Optionen wird durch Menüs und Shortcuts mit kontextabhängiger Hilfe vereinfacht. AMS-Lösungen lassen sich direkt steuern.



DOKUMENTATION LEICHT GEMACHT

Das CommandCenter 4600 kann mit der „Einsatzzentrale“ des Webportals MyJohnDeere.com vernetzt werden. Dank drahtlosem Datentransfer (WDT) können Sie Dateien von Ihrem Büro ins Feld senden sowie Felddaten, wie Ertragskarten und Karten der ausgebrachten Mengen, vom Feld auf Ihren Büro-PC übertragen. Dokumentation leicht gemacht.

FERNUNTERSTÜTZUNG

Dank Display-Fernzugriff können Sie oder Ihr John Deere Vertriebspartner das Generation 4 CommandCenter Display einsehen, um Ihre Fahrer bei der Einstellung und Bedienung der Maschine und ihren Einsätzen mit ISOBUS kompatiblen Anbaugeräten zu unterstützen. Zusätzlich können Ihre Fahrer die Hilfe-Funktion des Generation 4 CommandCenter nutzen, um sich mit allen Funktionen schnell und leicht vertraut zu machen.

BEWÄHRTES AUTOTRAC SYSTEM

Wenn Sie Ihren Traktor mit einem StarFire-Empfänger und einer CommandCenter AutoTrac-Aktivierung ausstatten, können Sie die Vorzüge unserer Lenkautomatik AutoTrac nutzen. Sie haben die Wahl zwischen drei Genauigkeitsstufen:

- SF1: +/- 15 cm Spurnauigkeit, keine zusätzlichen Kosten
- SF3: +/- 3 cm Spurnauigkeit, Wiederholbarkeit innerhalb der Saison, mit flexiblen Aktivierungszeiten
- RTK: Höchste Spurnauigkeit und langfristige Wiederholbarkeit von +/- 2,5 cm

OPTIMALE ANPASSUNG FÜR SIE

Wählen Sie zwischen dem 4100 CommandCenter (7") mit CommandCenter AutoTrac oder dem 4600 CommandCenter (10"), das auch ein Upgrade auf die CommandCenter Premium Aktivierung zulässt. Diese Option enthält jetzt zudem die Teilbreitenschaltung Section Control sowie grundlegende Dokumentationsfunktionen.

ISOBUS-ZERTIFIZIERUNG DURCH DIE AEF

Das Generation 4 CommandCenter unterstützt die ISOBUS-Gerätesteuerung. Dadurch können Sie mit jedem ISOBUS-kompatiblen Anbaugerät arbeiten und je nach AEF Zertifizierungsstufe des Anbaugeräts dank Section Control (via Taskcontroller TC-SC oder TC-BAS) automatisch die Teilbreiten öffnen und schließen.

EINSTELLUNGS-MANAGER

Mit dem Einstellungs-Manager sparen Sie kostbare Zeit bei der Einstellung für die jeweilige Anwendung. So können Sie z. B. alle vorgenommenen Motor-, Steuergeräte-, Heckkraftheber-Einstellungen sowie die Konfiguration des elektronischen Joysticks speichern. Bei Bedarf können Sie Einstellungen für die Anbaugeräte bzw. Fahrer jederzeit wieder aufrufen.

- A | Gangschalthebel mit Daumenrad zur Einstellung der Geschwindigkeit
- B | ISOBUS Kurzwahltaste / Hebel-Sperre der Steuergeräte-Bedienung
- C | Bedienhebel Heckkraftheber (sofern vorhanden)
- D | Bedienhebel Steuergeräte 1-3
- E | Geschwindigkeitsspeicher 1 und 2
- F | Bedientasten AutoTrac und iTEC
- G | Handgas mit Bedientasten für ECO-, Fußpedalsperre- und FieldCruise-Funktion
- H | Bedientasten Differenzialsperre und Allradfunktion permanent oder automatisch (Verfügbarkeit modellabhängig)
- I | Generation 4 CommandCenter 7 bzw. 10 Zoll Touchscreen-Display mit frei konfigurierbaren Seiten zur Bedienung des Traktors
- J | Kurzwahltasten Direkte Anwahl bestimmter Funktionen ohne in das CommandCenter Menü gehen zu müssen
- K | Bedientasten Radio, Klimaanlage und Scheinwerfer
- L | Bedientasten Heckkraftheber (sofern vorhanden)
- M | Bedienhebel Zapfwelle (sofern vorhanden)
- N | Bedienhebel Steuergeräte 4-5 (sofern vorhanden)
- O | Bedienhebel Hilfsbremse



MÜHELOSES LENKEN

Das Lenksystem ActiveCommand Steering (ACS) verringert den Kraftaufwand beim Wenden am Vorgewende und sorgt bei Straßenfahrten mit Transportgeschwindigkeit für hervorragende Fahr- und Bedieneigenschaften.

ActiveCommand Steering ist ab Werk optional für alle Traktoren der Serien 9R und 9RX erhältlich. Mit ACS verfügt John Deere über eines der robustesten und umfassendsten Lenksysteme in der Branche. ACS verringert bei der Feldarbeit und auf der Straße den Lenkaufwand, was die Ermüdung des Fahrers reduzieren und den Fahrkomfort erhöhen kann. Das ACS-System ist ausfallsicher, d. h. die Lenkung funktioniert beim Ausfall einer einzelnen Komponente weiterhin.

VARIABLE LENKÜBERSETZUNG

Sorgt für Leichtgängigkeit im niedrigen Geschwindigkeitsbereich und erfordert bei höherer Geschwindigkeit mehr Lenkkraft. Für schnelles Wenden am Vorgewende senkt das ACS-System automatisch die erforderlichen Lenkradumdrehungen von Anschlag zu Anschlag auf 3,5 und reduziert Lenkbewegungen um bis zu 75 %.

DYNAMISCHE STABILITÄTSKONTROLLE

Hierdurch hält Ihr Traktor bei minimalem Lenkeraufwand stets die Spur. Die dynamische Stabilitätskontrolle passt dabei den Radwinkel automatisch anhand der Seitenbeschleunigung des Traktors an.



VERMEIDUNG VON SCHWAMMIGER LENKUNG UND LENKRADABWEICHUNG

Das vollelektronische Lenksystem macht Schluss mit den Nachteilen herkömmlicher Lenkungen, indem es Vibrationen auf ein Mindestmaß und das Lenkspiel auf Null reduziert.



LENKUNG MIT VARIABLEM KRAFTAUFWAND

Der Lenkwiderstand wird an die Fahrgeschwindigkeit angepasst, so dass bei niedrigeren Geschwindigkeiten bei Wendemanövern am Vorgewende weniger Kraft und bei Transportgeschwindigkeit mehr Kraft für mehr Komfort und Spurtreue am Lenkrad aufgewendet werden muss.

KRAFTSTOFFTANK

Durch die abgeschrägte Gestaltung des Kraftstofftanks aus Verbundmaterial erhalten alle Traktoren der 9R Serie ein schlankeres Design. Die Betankung ist von beiden Seiten möglich.



TANKEN

Der Kraftstofftank des 9R befindet sich über der Hinterachse und kann sowohl von der linken als auch der rechten Seite des Kraftstofftanks befüllt werden. Der Behälter für AdBlue befindet sich auf der linken Seite des Traktors. Er lässt sich vom Boden aus befüllen und verfügt über eine Schutzkappe, die Schmutz vom Einfüllstutzen fernhält.

Der Kraftstofftank des 9RT befindet sich links unter der Fahrerplattform. Bei den 9RT Traktoren befindet sich der Einfüllstutzen des AdBlue-Tanks in der Nähe des Diesel-Einfüllstutzens.

VERBESSERTE SICHT BEI NACHT

Das neue Beleuchtungssystem der Traktoren der Serie 9 von John Deere ist eine in jeder Hinsicht „erhellende“ Lösung. Dank der optimalen Ausleuchtung können Ihre Fahrer auch bei Nacht wesentlich konzentrierter und länger arbeiten.

Die Beleuchtung an der Kabine und Motorhaube deckt einen Winkel von 360° ab, sodass eine vollständig programmierbare Rundumbeleuchtung zur Verfügung steht. Dadurch gibt es keine Totzonen, und Beleuchtungseinstellungen sind nicht notwendig. Dank der 24 LED-Scheinwerfer werden in der Breite 40 Prozent mehr Fläche und nach hinten 10 Prozent mehr Fläche ausgeleuchtet. Dennoch benötigen sie 45 Prozent weniger Strom als Standard-Halogenleuchten.

Das Ergebnis: Sie arbeiten nachts genauso gut wie am Tag und schonen Ihre Augen. LEDs sind nahezu unverwüsthlich. Sie besitzen eine Lebensdauer von über 10.000 Betriebsstunden und halten locker Vibrationen und extremen Temperaturen stand.

Mit dem CommandCenter können die Fahrer die Lichteinstellungen anpassen. Der Fahrer kann die Scheinwerfer auswählen, die für bestimmte Arbeiten eingeschaltet werden sollen, und die jeweiligen Einstellungen speichern. Die vom Fahrer programmierten Konfigurationen können anschließend mit einem Tastendruck auf dem CommandARM ein- oder ausgeschaltet werden.

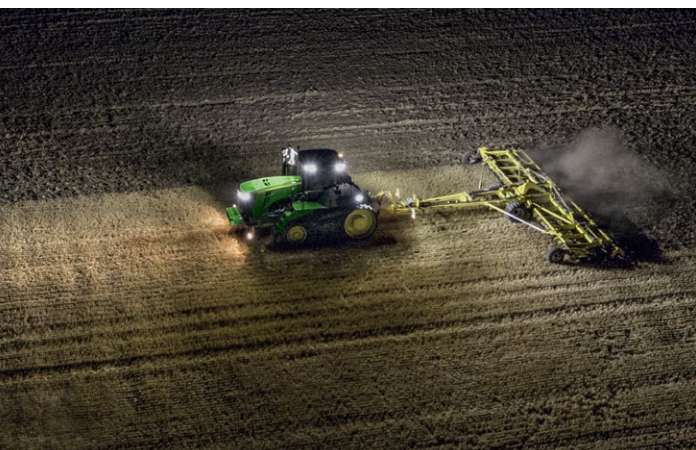

HERVORRAGENDE SICHT BEI NACHT!

Bis zu 24 Arbeitsscheinwerfer, die zum Schutz vor herabhängenden Hindernissen vorn, hinten und seitlich ins Kabinendach integriert sind, leuchten Ihre Arbeitsumgebung auf 360° aus. Für die Traktoren 9R, 9RT und 9RX stehen die Lichtpakete Standard und Premium zur Verfügung.

HOCHLEISTUNGS-LICHTMASCHINE

Die Hochleistungs-Lichtmaschine liefert ausreichend elektrische Leistung für den wachsenden Strombedarf moderner Nebenfunktionen und Anbaugeräte. Die 200 A Lichtmaschine gehört zur Serienausstattung aller Modelle und wird von der Getriebeeingangswelle angetrieben. Die optionale 240 A Lichtmaschine mit höherer Kapazität liefert mehr Leistung für den Traktor, Anbaugeräte und weitere Displays.



FAHRZEUGSICHERUNG

Die Wegfahrsperre schützt für zusätzliche Sicherheit das Fahrzeug vor Missbrauch durch unbefugte Personen.

KOMFORT-LICHTPAKET

- A | Acht am Frontgrill montierte Halogen-Arbeitsscheinwerfer
- B | Zwölf im Kabinendach integrierte Halogen-Arbeitsscheinwerfer
- C | Vier Halogen-Arbeitsscheinwerfer Kotflügel hinten
- D | Rundumleuchte
- E | Zwei Überbreitenbeleuchtungen
- F | Zwei hintere Blinker und Bremsleuchten

PREMIUM-LICHTPAKET

Alle Halogen-Scheinwerfer werden durch LED Scheinwerfer ersetzt (mit Ausnahme der beiden Fahrscheinwerfer mit Abblendlicht)

OPTION

- G | Zweite Rundumleuchte

EINDRUCKSVOLLE HUBKRAFT

Traktoren der John Deere Serie 9 sind mit vielen verschiedenen Kraftheber-, Zapfwellen- und Zugpendeloptionen erhältlich. Sie kombinieren beeindruckende Zugkraft mit vielseitiger Einsetzbarkeit in zahlreichen Anwendungsbereichen.



HUBWERK-OPTIONEN

Für eine ultimative Zugkraft sind die Traktoren der Serie 9R, 9RT und 9RX mit zwei verschiedenen Hubwerks-Optionen erhältlich:

- Kategorie 4N/3 mit Schnellkupplung (verfügbar für 9420R, 9470R/RT/RX)
- Kategorie 4/4N mit Schnellkupplung (verfügbar für 9520R/RT/RX, 9570R/RT/RX, 9620R/RX)

Beide Hubwerks-Optionen sind mit einer Hubleistung von 6,9 oder 9,0 Tonnen verfügbar und eignen sich auch besonders für schwere, angebaute Anbaugeräte.



ZUGPENDEL DER KATEGORIE V

Für viele Anbaugeräte sind Zugpendel der Kategorie V erforderlich, um das volle Potenzial des Geräts auszuschöpfen und gleichzeitig die Zuverlässigkeit zu erhöhen. Das Zugpendel der Kategorie V von John Deere ist mit einem 70 mm starken Bolzen und einer um 35 Prozent stärkeren Bodenstütze am Gabelkopf des Zugpendels ausgestattet und bietet eine Stützlast von bis zu 5.443 kg. In den Modellen 9RT ist optional und exklusiv ein Zugpendel der Kategorie V mit großem Schwenkbereich verbaut.



EFFIZIENTE UND VIELSEITIGE ZAPFWELLE

Alle Traktoren der Serie 9 sind mit einem elektrohydraulischen Zapfwellenschalter ausgestattet, der die optionale 1.000 U/min Zapfwelle mit einem Wellendurchmesser von 45 mm aktiviert. Dadurch können Sie die Maschine in der Saison länger nutzen, zum Beispiel für den Betrieb großer Überladewagen während der Erntesaison.

ABSCHLEPPSEILZUG

Der vordere Abschleppseilzug für das Abschleppen von Traktoren im Bedarfsfall ist im Bereich vor dem Zugpendel angebracht. Er ist optional entweder werkseitig oder als nachträglich angebaute Zusatzausrüstung erhältlich.

UNÜBERTROFFENE ANBAUGERÄTESTEUERUNG

Dank des druck- und mengengesteuerten, geschlossenen Hydrauliksystems strotzt der Traktor regelrecht vor Kraft. Die maximale Durchflussmenge beträgt bei reduzierter Drehzahl zur Verbrauchsreduzierung atemberaubende 435 l/min.

Das fortschrittliche Hydrauliksystem von John Deere entlastet den Motor und erhöht dessen Kraftstoffeffizienz. Ihr Vorteil sind gesenkte Kosten bei gesteigerter Produktivität.

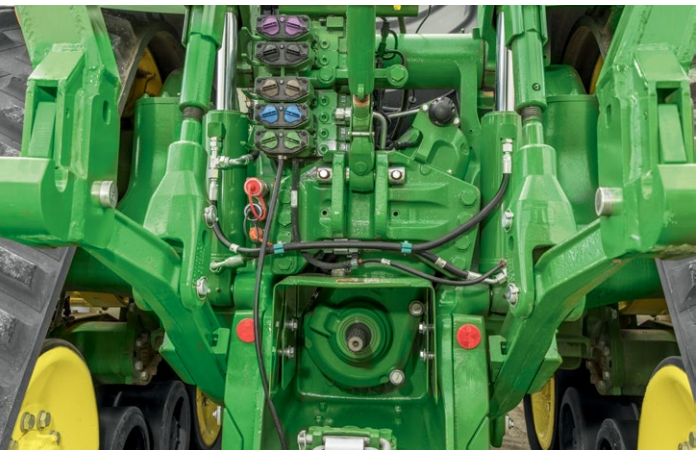

EXAKTE DURCHFLUSSMENGENSTEUERUNG

Mit den Zusatzsteuergeräten kann der Hydraulikfluss bestens angepasst werden, sodass Sie die Durchflussmengen für alle denkbaren Anwendungen präzise einstellen können. Nicht zuletzt können Sie sämtliche Hydraulikeinstellungen bequem von der Kabine aus regeln.





STEUERGERÄTE FÜR JEDEN BEDARF

Die Traktoren der Serie 9 können mit bis zu acht elektrohydraulischen Steuergeräten ausgestattet werden. Diese können über das CommandCenter eingestellt und mit jeweils eigenem Bedienhebel gesteuert werden. Das vereinfacht den nachträglichen Einbau zusätzlicher Steuergeräte.

POWER BEYOND

Das Power Beyond-System bietet eine aktive Hydraulikversorgung von Anbaugeräten. Dadurch werden Anbaugeräte mit eigenen Steuergeräten bzw. Hydraulikmotoren mit ausreichend Hydrauliköl versorgt (zum Beispiel bei großen pneumatischen Sämaschinen oder Einzelkornsämaschinen). Das System umfasst vier Anschlüsse: Druck, Rücklauf, druckloser Rücklauf und Lasterkennungs-Signal.

MANAGEMENT DER HYDRAULIKLEISTUNG

In bestimmten Situationen, wie zum Beispiel beim Antrieb des Gebläses von pneumatischen Sä- oder Drillmaschinen, wirken sich die Leistungsanforderungen an die Hydraulikpumpe auf die Durchzugskraft des Motors aus. Sie sind so programmiert, dass eine Zusatzleistung von 25 PS (18,6 kW) bis zur maximalen Leistung des Traktormodells zur Verfügung steht.

Die Hydraulikpumpe liefert bei niedrigerer Drehzahl höhere Durchflussraten, damit der Kraftstoffverbrauch und das Geräuschniveau niedrig bleiben.

HOCHPRODUKTIVES ARBEITEN – TAG FÜR TAG

AUTOTRAC

Unser Lenksystem AutoTrac erleichtert spürbar Ihre Arbeit: Zuverlässig hält es Ihre Maschine auch bei Nacht, Staub und in hügeligem Gelände akkurat in der Spur. Dank AutoTrac vermeiden Sie kostspielige Überlappungen und Fehlstellen. So schöpfen auch ungeübte Fahrer das Leistungspotenzial ihrer Maschine voll aus. Mit dem Generation 4 CommandCenter und einem StarFire-Empfänger sind Sie bestens gerüstet. Sie benötigen lediglich noch die CommandCenter AutoTrac-Aktivierung, und schon kann es losgehen. Bei Verwendung von AutoTrac können Sie mit Betriebskosteneinsparungen von bis zu 8 %* und Produktivitätssteigerungen von bis zu 14 %** rechnen.

DER NEUE EMPFÄNGER STARFIRE 6000

Erleben Sie Präzisionslenkung, stabilen Signalempfang und wiederholbare Genauigkeit auf bislang unerreichtem Niveau.

RTK-SIGNAL MIT 2,5 CM

Anschlussgenauigkeit und langfristiger Wiederholbarkeit inkl. RTK Extend-Funktion zur Überbrückung bei Funkunterbrechung oder Nutzung des Mobilfunknetzes (14 Tage).

SF3-SIGNAL MIT 3 CM

wiederholbarer Anschlussgenauigkeit in der Saison (9 Monate).

VERBESSERTES SF1-SIGNAL MIT 15 CM

Anschlussgenauigkeit zur gebührenfreien Nutzung

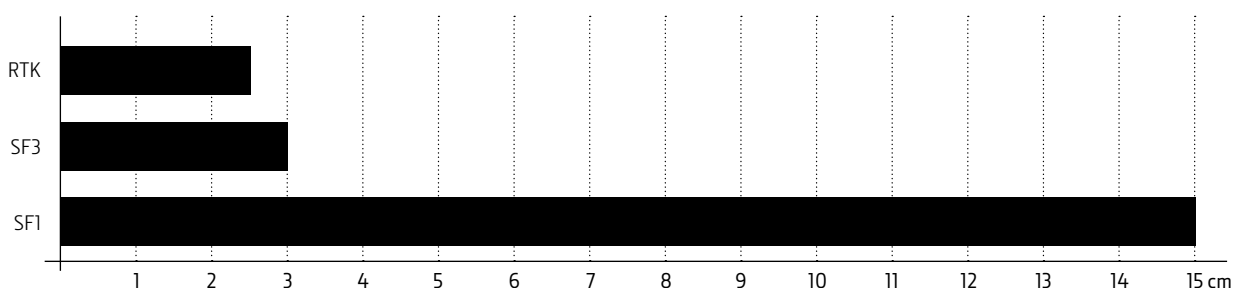

COMMANDCENTER 4600 DISPLAY

Sie können jederzeit das CommandCenter 4600 Display durch die CommandCenter Premium Aktivierung erweitern, um zusätzliche Lösungen wie Section Control und Dokumentationssysteme zu nutzen. Durch dieses Upgrade profitieren Sie ebenfalls vom drahtlosen Datentransfer, der Ihnen den automatischen Datenaustausch über Ihre Einsatzzentrale des Webportals MyJohnDeere.com ermöglicht.



PRÄZISION NEU DEFINIERT

Die serienmäßige Telematiklösung JDLink ermöglicht Ihnen die Nutzung des hochpräzisen John Deere Mobile RTK Signals über das Mobilfunknetz. Dadurch sparen Sie zusätzliche Ausgaben für ein Mobilfunk RTK-Modem sowie die jährlichen Kosten für eine SIM-Karte mit Datenplan (weitere Auskünfte u.a. zur Verfügbarkeit erteilt Ihnen Ihr John Deere Vertriebspartner).

* Fachzeitschrift „Lohnunternehmen“, Ausgabe Januar 2010

** Fachzeitschrift „Landtechnik“, Ausgabe Juni 2006

LÖSUNGEN FÜR DIE PRÄZISIONSLANDWIRTSCHAFT – PERFEKTE ERGEBNISSE

Kombinieren Sie AutoTrac mit unserem Vorgewendemanagement iTEC Pro (Intelligent Total Equipment Control), um den gesamten Ablauf am Vorgewende zu automatisieren und so noch präziser und produktiver zu arbeiten. Mit unserer Teilbreitenschaltung John Deere Section Control sichern Sie sich höchste Präzision beim Spritzen, Säen und Düngen.





GEN4 ZWEITMONITOR

Mit dem neuen Gen4 Zweitmonitor verdoppelt sich die Bildschirmfläche, damit Sie mehr Funktionen auf einmal überwachen können und bei Bedarf direkten Zugriff auf die Einstellungen haben. Sie können sich beispielsweise die Funktionen zur Fahrzeugsteuerung auf ihrem primären Display anzeigen lassen und die Anwendungen für die Präzisionslandwirtschaft auf dem Zweitmonitor.



iTEC PRO

Optimale Abläufe am Vorgewende und verringerte Bodenverdichtung: Dank iTEC Pro laufen Wendemanöver am Vorgewende vollautomatisch ab und der Fahrer braucht sich dabei nicht um die Lenkung und Bedienung des Traktors zu kümmern.

JOHN DEERE SECTION CONTROL

Profitieren Sie von präziser Produktivität: Mit Section Control (Teilbreitenschaltung) reduzieren Sie Überlappungen und Fehlstellen auf ein Minimum, arbeiten schneller und sparen bares Geld für Saatgut, Dünge- und Pflanzenschutzmittel.



IHRE ONLINE- VERBINDUNG FÜR OPTIMALE ENTSCHEIDUNGEN

Die Leitung Ihres Betriebs ist ein komplexes Unterfangen. Um optimale Ergebnisse zu erzielen, müssen Sie permanent über alle Abläufe im Bilde sein. Die Einsatzzentrale unseres Internetportals MyJohnDeere.com macht es Ihnen einfach. Sie vernetzt Sie von einem zentralen Standort aus mit Ihren Maschinen, Ihren Fahrern und Ihren Feldern. Außerdem ermöglicht das Portal den nahtlosen und sicheren Datenaustausch mit Ihrem John Deere Vertriebspartner, Ihrem Lohnunternehmer und sonstigen vertrauenswürdigen Geschäftspartnern.

JDLINK

Dank JDLink Access und Display-Fernzugriff (RDA) wissen Sie immer, wo sich Ihre Maschinen befinden und was sie leisten. Sie oder Ihr John Deere Vertriebspartner können mithilfe des Display-Fernzugriffs Ihre Fahrer aus der Ferne bei der Maschineneinstellung und -bedienung unterstützen.



AUFTRAGSVERWALTUNG LEICHT GEMACHT

Verzichten Sie künftig auf aufwendige Schreibarbeiten und Telefonate bei der Planung, Ausführung und Dokumentation der Arbeitseinsätze. Über MyJobConnect können Sie Ihren Fahrern mit der MyJobsManager-App während der Arbeit klar umschriebene Aufgaben zuweisen. Ihre Fahrer können die Arbeitsanweisungen auf ihrem Mobiltelefon mit der MyJobs-App in Echtzeit ansehen und entsprechend ausführen. Anschließend können Sie jederzeit die aufgezeichneten Daten aller abgeschlossenen Aufträge zur Auswertung und detaillierten Rechnungsstellung abrufen.

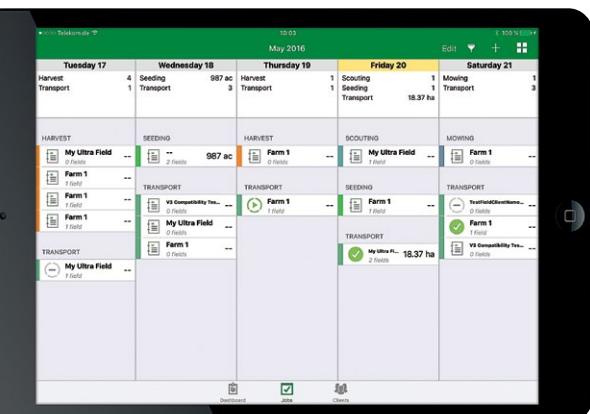

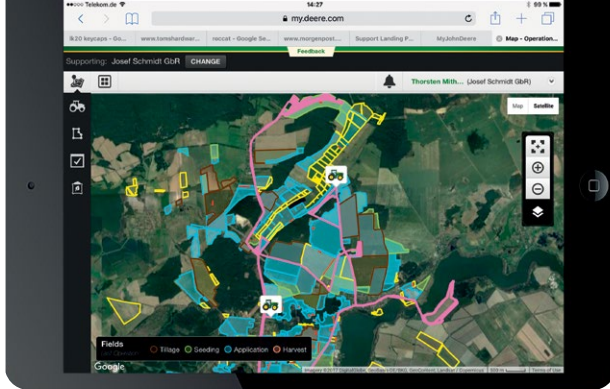

JOHN DEERE EINSATZZENTRALE

Über Ihre Einsatzzentrale des Webportals MyJohnDeere.com legen Sie fest, welche Maschinen auf welchen Feldern zum Einsatz kommen, verfolgen in Echtzeit, wie die Arbeit voranschreitet, weisen Ihren Fahrern Aufgaben zu, sehen aktuelle Ausbringkarten ein, werten Berichte aus und machen Ihre Ertrags- und Schlagdaten vertrauenswürdigen Geschäftspartnern und Kunden zugänglich.



INTELLIGENTE NAVIGATION UND VERWALTUNG IHRER FLOTTE

Für maximale Effizienz und verzögerungsfreie Abläufe beim zeitgleichen Einsatz mehrerer Maschinen sind Sie darauf angewiesen, dass die richtigen Maschinen zur richtigen Zeit am richtigen Ort sind. Mit MyJobConnect Premium, einer Erweiterung von MyJobConnect, verfügen Sie über zuverlässige Logistikkösungen für Ihre aus Maschinen verschiedener Hersteller bestehende Flotte: Die App MyLogistics bietet ein auf eine umfassende Feldwege-Datenbank gestütztes Navigationssystem mit zusätzlicher Angabe der geschätzten Ankunftszeit der Maschinen am Bestimmungsort an.

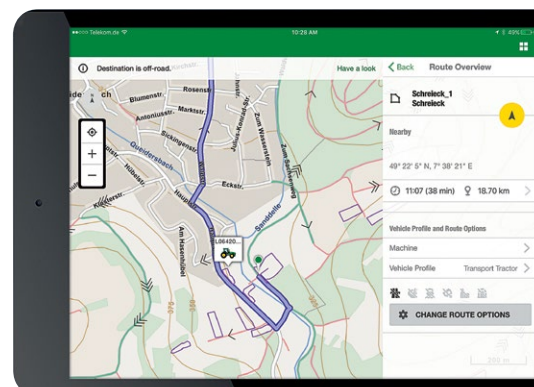

STETS FÜR SIE DA. GEWÄHRLEISTUNG

ERLEBEN SIE ABSOLUTE SORGENFREIHEIT DANK POWERGARD

Sorgenfreiheit im Hinblick auf den Schutz Ihrer Maschinen und Ihres Unternehmens ist keine Glückssache, sondern das Ergebnis reiflicher Überlegung und bewusst getroffener Entscheidung.

Unsere PowerGard Verträge schützen Sie vor unvorhersehbaren Reparaturkosten und garantieren die fachmännische Wartung Ihrer Maschinen mit Originalersatzteilen. Wählen Sie unter unseren drei flexiblen Optionen das ideale Wartungs- und Schutzkonzept für Ihren Betrieb, um Ihren Maschinen dauerhafte Spitzenleistung und Zuverlässigkeit zu sichern.

Finanzierung

Unser erklärtes Ziel: Ihnen die Anschaffung von Maschinen zu ermöglichen, die Sie zur Steigerung Ihrer betrieblichen Effizienz und Produktivität benötigen. Dies schließt die Finanzierung Ihrer PowerGard Verträge zu wettbewerbsfähigen Preisen und mit flexiblen Ratenzahlungen ein.*

PowerGard Maintenance

Vorbeugende Wartung unter Berücksichtigung der vom Werk empfohlenen Wartungsintervalle ist Grundvoraussetzung für den reibungslosen Betrieb Ihrer Maschinen.

PowerGard Protection

Diese Schutzstufe deckt kostspielige Reparaturen von Motor, Getriebe und Rahmen ab – abzüglich einer pro Reparatur anfallenden Selbstbeteiligung.

PowerGard Protection Plus

Das ultimative Rundum-Sorglos-Paket, das viele weitere Komponenten wie die Elektrik, Kühlung und Hydraulik mit einschließt.

* Von teilnehmenden John Deere Vertriebspartnern gebotene Finanzierungslösungen gemäß der im jeweiligen Land geltenden Bestimmungen.



GEWINNEN SIE EINBLICK MIT UNSEREN FARMSIGHT SERVICE-PAKETEN

Unsere FarmSight Serviceleistungen sind dazu gedacht, Sie optimal bei Ihrer täglichen Arbeit am Steuer Ihrer 9R, 9RT und 9RX Traktoren zu unterstützen, damit Sie den besten Nutzen aus unseren neuesten AMS-Systemlösungen ziehen. Ihr Traktor der Serie 9 ist serienmäßig mit JDLink und dem Ferndiagnosesystem Service ADVISOR Remote ausgestattet. Zudem können Sie 1 Jahr lang JDLink Connect testen.

Zuverlässigkeit

Dank Fernüberwachung und proaktiver Wartung kennen Ihre Maschinen keine Ausfallzeiten.

Maschinenoptimierung

Sie überwachen bequem am PC die Leistungsdaten jeder Ihrer Maschinen und maximieren so Ihre Produktivität und Effizienz.

Logistikoptimierung

Sie koordinieren, überwachen und optimieren Ihre gesamte Flotte.

Agronomische Entscheidungshilfen

Sie stützen Ihre Entscheidungen auf zuverlässige Daten und steigern so die Produktivität und Rentabilität Ihres Betriebes.



INVESTIEREN SIE IN IHREN TRAKTOR DER SERIE 9

Die Ausstattung Ihres 9R, 9RT und 9RX Traktors mit hochwertigen Zusatzausstattungen von John Deere zahlt sich in jedem Fall aus. Denn sie machen Ihre tägliche Arbeit spürbar leichter, effizienter und komfortabler. Mit diesen maßgeschneiderten, langlebigen John Deere Lösungen erhöhen Sie den Wert und Nutzen Ihrer Maschine auf lange Sicht.

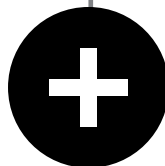

SICHERN SIE SICH MEHR ...

Leistung und Produktivität mit Front- und Heckgewichten.

Vielseitigkeit durch unsere Hubwerks- und Hydraulikoptionen.

Komfort durch funktionale Halterungen für Ihre Geräte, einen Kühlschrank und passgenaue Front- und Heckkotflügel.



ORIGINAL AUS GUTEM GRUND

- Einzigartige Ersatzteilversorgung
- Passgenaue Teile in Spitzenqualität
- Fertigung in Erstausrüsterqualität



VIELSEITIG EINSETZBARE LEISTUNG

FÜR NICHTLANDWIRTSCHAFTLICHE ANWENDUNGEN

Ob Bausektor, Forstwirtschaft, Straßenbau, Winterdienst oder kommunaler Einsatz: Die John Deere Schürfkübel Sondermodelle der Serie 9 bewegen schwerste Lasten ohne Mühe.



SCHÜRFKÜBEL-SONDERMODELLE DER SERIE 9:

MODELL	MOTOR	MAXIMALE MOTORLEISTUNG
9470R/RT/RX	13,5 l PSS	517 PS (380 kW)
9520R/RT/RX	13,5 l PSS	572 PS (421 kW)
9570R/RT/RX	15,0 l QSX	628 PS (461 kW)
9620R	15,0 l QSX	670 PS (429 kW)

Beim örtlichen John Deere Vertriebspartner kann erfragt werden, ob die Schürfkübel-Sondermodelle der Serie 9 lokal erhältlich sind.

LEISTUNG PUR

Mit einem sagenhaften Drehmoment von 2.800 Nm, bis zu 670 PS und den haltbarsten Komponenten sind die Schürfkübel-Sondermodelle der John Deere Serie 9 mehr als gut geeignet für den knallharten Einsatz in der Baubranche und im Straßenbau sowie den echten Kraftakt in der Erdbewegung mit Planierschildern und gezogenen Schürfkübeln.

AUTOLOAD: EINE EXKLUSIVITÄT „MADE BY“ JOHN DEERE

AutoLoad steht als wichtige Innovation für den Einsatz in der Bauindustrie und im Straßenbau ausschließlich für John Deere Maschinen zur Verfügung. Die Funktion automatisiert die hydraulischen Hubfunktionen des Schürfkübel im Ladezyklus. Dank AutoLoad arbeiten unerfahrene Bediener und Profis bei der Bedienung von John Deere Schürfkübel-Sondermodellen gleichmäßiger, effizienter und produktiver.

BEFESTIGUNG VON RÄUMSCHILDERN

Die Befestigung von Räumschildern ist für die Traktoren der Serien 9R und 9RX für den typischen landwirtschaftlichen Einsatz zugelassen, unter anderem das Verdichten von Silage oder nicht kommerzielle Erdbewegungsarbeiten mit dem Räumschild. Die vom Hersteller des Räumschilds mitgelieferten zusätzlichen Rahmenstützen müssen angebaut werden.

TECHNISCHE DATEN – TRAKTOREN DER SERIE 9R

	9420R	9470R	9520R	9570R	9620R
MOTORLEISTUNGSDATEN					
Nennleistung (97/68 EC), PS (kW)	420 (309)	470 (346)	520 (382)	570 (419)	620 (456)
Maximalleistung bei 1.900 U/min (97/68 EC), PS (kW)	462 (340)	517 (380)	572 (421)	627 (461)	670 (492)
Nennleistung (ECE-R24), PS (kW)	403 (297)	451 (332)	499 (367)	547 (402)	595 (438)
Maximalleistung bei 1.900 U/min (ECE-R24), PS (kW)	444 (326)	496 (365)	549 (404)	602 (443)	643 (473)
Konstantleistungsbereich, U/min	1.550 - 2.100	1.550 - 2.100	1.550 - 2.100	1.550 - 2.100	1.550 - 2.100
Drehmomentanstieg, %	38	38	38	38	36
Überleistung, %	10	10	10	10	8
Maximales Drehmoment bei 1.600 U/min, Nm	1.938	2.169	2.400	2.631	2.800
MOTOR					
Hersteller	John Deere Power Systems			Cummins	
Typ	PowerTech PSS 6-Zylinder Reihenmotor			QSX15 6-Zylinder Reihenmotor	
Nenn Drehzahl, U/min	2.100				
Abgasnachbehandlung	Langlebiger, wartungsfreier Dieselpartikelfilter (DPF), Diesel-Oxidationskatalysator (DOC), selektive katalytische Reduktion (SCR) mit AdBlue®				
Luftfilter	Zweistufig mit Abgasansaugung				
Ansaugung / Aufladung	Reihenturbolader (variable plus feste Geometrie), Ladeluftkühler und gekühlte Abgasrückführung			Turbolader (variable Geometrie), Ladeluftkühler und gekühlte Abgasrückführung	
Anzahl Zylinder / Hubraum, l	6 / 13,5			6 / 15,0	
Bohrung / Hub, mm	132 / 165			137 / 169	
Kraftstoffeinspritzung	Elektronisch geregelte Hochdruck-CommonRail-Einspritzung			Elektronisch geregelte Hochdruck-CommonRail-Einspritzung	
Kraftstofffiltersystem	Zweistufig mit Wasserabscheider und Wartungsanzeige				
GETRIEBE					
e18 PowerShift Getriebe mit Efficiency Manager					
18 Vor-/6 Rückwärtsgänge, rechtsseitiger Reversierer	42,7 km/h bei 2.100 U/min (205 cm hohe Reifen)				
ACHSEN					
Achsen					
Spurverstell-Achse, einfach untersetzt, Ø 110 mm, Länge 3.048 mm	Verfügbar		Nicht verfügbar		
Spurverstell-Achse, einfach untersetzt, Ø 120 mm, Länge 3.048 mm	Verfügbar		Nicht verfügbar		
Spurverstell-Achse, doppelt untersetzt, Ø 120 mm, Länge 3.048 mm	Nicht verfügbar		Verfügbar		Nicht verfügbar
Doppelt abgeflachte Spurverstell-Achse, doppelt untersetzt, Ø 120 mm, Länge 3.048 mm	Nicht verfügbar		Verfügbar		Nicht verfügbar
Spurverstell-Achse, doppelt untersetzt mit HydraCushion, Ø 120 mm, Länge 3.048 mm	Nicht verfügbar		Verfügbar		
Doppelt abgeflachte Spurverstell-Achse, doppelt untersetzt mit HydraCushion, Ø 120 mm, Länge 3.048 mm	Nicht verfügbar		Verfügbar		
Endantriebe					
Endantriebe	Innen liegende Planetenendtriebe		Achse mit zweifacher Untersetzung und innen liegende Planetenendtriebe		
Federungssystem					
HydraCushion-Vorderachsfederung	Nicht verfügbar		Verfügbar		Serie
Differenzialsperre					
Differenzialsperre	Elektrohydraulisch mit Vollsperrung, Vorder- und Hinterachse, mit Automatikfunktion				
Bremsen					
Traktorbremsanlage	Hydraulisch betätigte, ölgekühlte, selbstnachstellende Bremsen an Vorder- und Hinterachse				
Anbaugerätebremsanlage	Option - hydraulisches Einleitungssystem				
ELEKTRIK					
Lichtmaschine/Batterie	200 A/12 V oder als Option 240 A/12 V				
Kaltstartleistung, A	2.775 (3 Batterien parallel geschaltet – je 925)			3.700 (4 Batterien parallel geschaltet – je 925)	
LENKUNG					
Hydraulische Servolenkung					Serie
ActiveCommand Steering (ACS)					Option
HYDRAULIKSYSTEM					
Typ	Geschlossenes Hydrauliksystem, druck- und mengengesteuert (Load Sensing)				
Maximaler Druck, bar / kPa	200 / 20.000				
Anzahl Steuergeräte hinten	4 bis 6 werksseitig eingebaut, bis zu 8 nachrüstbar				
Maximale Förderleistung Standard Hydraulikpumpe, U/min	220				
Maximale Förderleistung Dual Hydraulikpumpe, U/min	435				
Maximale Durchflussmenge bei einem 1/2 Zoll-Kuppler, l/min	132				
Maximale Durchflussmenge bei einem 3/4 Zoll-Kuppler, l/min	159 (Nachrüstsatz)				
Power Beyond System	Option – 1/2 Zoll- oder 3/4 Zoll-Kuppler				
HECKKRAFTHEBER					
Typ	Elektrohydraulisch mit elektronischer Zugkraftregelung				
Kategorie 4N/3 mit Schnellanbausystem – alle Achsdurchmesser	Option - 6.800 kg Hubkraft		Nicht verfügbar		
Kategorie 4N/3 mit Schnellanbausystem – Ø 120 mm Achse	Option - 9.100 kg Hubkraft		Nicht verfügbar		
Kategorie 4N/4 mit Schnellanbausystem – alle Achsdurchmesser	Option – 6.800 kg Hubkraft				
Kategorie 4N/4 mit Schnellanbausystem – Ø 120 mm Achse	Option – 9.100 kg Hubkraft				
Unterlenker-Stabilisierung	Stabilisierungsanschlänge				



	9420R	9470R	9520R	9570R	9620R
ZUGPENDEL					
Kategorie 4, Zugpendelhalterung in Standardausführung, 50 mm Bolzen	Serie – 2.470 kg max. Stützlast*			Nicht verfügbar	
Kategorie 4, Zugpendelhalterung in verstärkter Ausführung, 50 mm Bolzen	Option – 2.470 kg max. Stützlast*			Nicht verfügbar	
Kategorie 5, Zugpendelhalterung in verstärkter Ausführung, 70 mm Bolzen	Option – 5.440 kg max. Stützlast*			Serie – 5.440 kg max. Stützlast*	
* Landesspezifische Beschränkungen beachten					
HECKZAPFWELLE					
Typ	Option – völlig unabhängige Zapfwelle				
Zapfwellenstummel Ø 45 mm, 20 Zähne; 1.000 U/min	Serie				
KABINE					
Ausstattung	CommandView III Kabine, Tür links, Klimaautomatik und Generation 4 CommandCenter Display				
ActiveSeat	Option – aktiver, elektrohydraulisch gefederter Sitz mit Luftfederung				
Kabinenfensterfläche, m ²	6,5				
Kabinenvolumen, m ³	3,6				
Display	Generation 4 CommandCenter 4100 mit 7 Zoll- bzw. 4600 mit 10 Zoll-Touchscreen-Display, Option – Gen4 Zweitmonitor				
SONSTIGE AUSSTATTUNGEN					
Vorbereitung für GreenStar-Display	Serie				
ISOBUS-Geräteanschluss (ISO 11783)	Serie				
Vorbereitung für AutoTrac Lenksystem	Serie				
JDLink mit Ethernetkabel	Serie für CommandCenter, Option für GreenStar 3 2630 Display über zusätzliche Ethernet-Weiche				
ServiceADVISOR Remote (Ferndiagnosesystem)	Option – Nutzung über JDLink				
Modulares Telematik-Gateway (MTG)	Serie				
Videoeingang am CommandCenter	Einer für 4100 Display, vier für 4600 Display mit PAL- oder NTSC-Signal				
Wegfahrsperr	Option				
FÜLLMENGEN					
Kraftstofftank, l	1.215		1.490		
Harnstofftank, l	83				
Kühlsystem, l	56,5		62,0		
Motoröl, l	48,0		43,5		
Hydraulik-, Achs-, Getriebeöl (ohne Heckkraftheber und Zapfwelle), l	276		220		
Hydraulik-, Achs-, Getriebeöl (mit Heckkraftheber und Zapfwelle), l	284		227		
ABMESSUNGEN UND GEWICHTE					
Radstand, mm	3.807		3.912		
Gesamtlänge, mm					
Maximale Länge (mit Frontgewichten ohne Kraftheber und Kupplung)	7.593		7.697		
Gesamthöhe, mm					
Mindesthöhe (Oberseite Kabinendach bei 205 cm Hinterreifen)	3.979				
Gesamtbreite, mm¹					
Mindestbreite (800/70R38 in Einzelradkonfiguration)	3.050				
Mindestbreite (620/70R42 in Zwillingsradkonfiguration)	3.860				
Mindestbreite (710/70R42 in Zwillingsradkonfiguration)	4.300				
Aufstandsfläche und Bodendruck²					
IF800/70R38 in Einzelradkonfiguration	17.700 cm ² / 1,54 kg pro cm ²				
520/70R42 in Zwillingsradkonfiguration	21.680 cm ² / 1,25 kg pro cm ²				
IF710/70R42 in Zwillingsradkonfiguration	30.450 cm ² / 0,89 kg pro cm ²				
Wenderadius					
800/70R38, m	5,9		6,0		
Gewichte³, kg					
Leergewicht	18.800	19.200	19.700		
Maximales Einsatzgewicht	22.100	24.720	27.220		
BEREIFUNG					
Maximale Reifengröße, (Durchmesser in cm)	800/70R38 (205)				

¹ Breite ist abhängig von verwendeten Reifen.

² Berechnung basiert auf vollständig ballastierten 9R mit 27.220 kg Gewicht. Gesamtbereich für Reifenaufstandsfläche unterscheidet sich je nach Reifenhersteller. Die verwendeten Zahlenwerte sind Durchschnittswerte und sollten nur zur Einschätzung der Aufstandsfläche herangezogen werden.

³ Ausgestattet mit 800/70R38 in Einzelradkonfiguration, ohne Zapfwelle und ohne Heckkraftheber.

TECHNISCHE DATEN – TRAKTOREN DER SERIE 9RT

	9470RT	9520RT	9570RT
MOTORLEISTUNGSDATEN			
Nennleistung (97/68 EC), PS (kW)	470 (346)	520 (382)	570 (419)
Maximalleistung bei 1.900 U/min (97/68 EC), PS (kW)	517 (380)	572 (421)	627 (461)
Nennleistung (ECE-R24), PS (kW)	451 (332)	499 (367)	547 (402)
Maximalleistung bei 1.900 U/min (ECE-R24), PS (kW)	496 (365)	549 (404)	602 (443)
Konstantleistungsbereich, U/min	1.550 – 2.100	1.550 – 2.100	1.550 – 2.100
Drehmomentanstieg, %	38	38	38
Überleistung, %	10	10	10
Maximales Drehmoment bei 1.600 U/min, Nm	2.169	2.400	2.631
MOTOR			
Hersteller	John Deere Power Systems		Cummins
Typ	PowerTech PSS 6-Zylinder Reihenmotor		QSX15 6-Zylinder Reihenmotor
Nenn Drehzahl, U/min	2.100		
Abgasnachbehandlung	Langlebiger, wartungsfreier Dieselpartikelfilter (DPF), Diesel-Oxidationskatalysator (DOC), selektive katalytische Reduktion (SCR) mit AdBlue®		
Luftfilter	Zweistufig mit Abgasansaugung		
Ansaugung / Aufladung	Reihenturbolader (variable plus feste Geometrie), Ladeluftkühler und gekühlte Abgasrückführung	Turbolader (variable Geometrie), Ladeluftkühler und gekühlte Abgasrückführung	
Anzahl Zylinder / Hubraum, l	6 / 13,5		6 / 15,0
Bohrung / Hub, mm	132 / 165		137 / 169
Kraftstoffeinspritzung	Elektronisch geregelte Hochdruck-CommonRail-Einspritzung		Elektronisch geregelte Hochdruck-CommonRail-Einspritzung
Kraftstofffiltersystem	Zweistufig mit Wasserabscheider und Wartungsanzeige		
GETRIEBE			
e18 PowerShift Getriebe mit Efficiency Manager			
18 Vor-/6 Rückwärtsgänge, rechtsseitiger Reversierer	40,0 km/h bei 2.100 U/min		
ACHSEN			
Raupenbänder			
Typen	Camsø® Durabuilt® Raupenbänder der Serien 4500 und 6500		
760 mm	Serie		
915 mm	Option		
Spurweite, mm	2.690		
Endantriebe			
Endantriebe	Außen liegende Planetenendantriebe		
Federungssystem			
AirCushion Fahrwerksfederung	Serie		
Federweg Frontleitrad, mm	340		
Differenzialsperre			
Differenzialsperre	Nicht verfügbar		
Bremsen			
Traktorbremsanlage	Hydraulisch betätigt, ölgekühlt, selbstnachstellend		
Anbaugerätebremsanlage	Option – hydraulisches Einleitungssystem		
ELEKTRIK			
Lichtmaschine/Batterie	200 A/12 V oder als Option 240 A/12 V		
Kaltstartleistung, A	2.775 (3 Batterien parallel geschaltet – je 925)	3.700 (4 Batterien parallel geschaltet – je 925)	
LENKUNG			
Typ	Geschwindigkeitsabhängige, hydrostatische Differenziallenkung		
Lenkpumpe	Hochleistungs-Lenkpumpe 130 cm ³		
HYDRAULIKSYSTEM			
Typ	Geschlossenes Hydrauliksystem, druck- und mengengesteuert (Load Sensing)		
Maximaler Druck, bar / kPa	200 / 20.000		
Anzahl Steuergeräte hinten	4 bis 6 werksseitig eingebaut, bis zu 8 nachrüstbar		
Maximale Förderleistung Standard Hydraulikpumpe, l/min	220		
Maximale Förderleistung Dual Hydraulikpumpe, l/min	435		
Maximale Durchflussmenge bei einem 1/2 Zoll-Kuppler, l/min	132		
Maximale Durchflussmenge bei einem 3/4 Zoll-Kuppler, l/min	159 (Nachrüstsatz)		
Power Beyond System	Option – 1/2 Zoll- oder 3/4 Zoll-Kuppler		



	9470RT	9520RT	9570RT
HECKKRAFTHEBER			
Typ	Elektrohydraulisch mit elektronischer Zugkraftregelung		
Kategorie 4N/3 mit Schnellanbausystem	Option – 6.800 kg Hubkraft	Nicht verfügbar	
Kategorie 4N/3 mit Schnellanbausystem	Option – 9.100 kg Hubkraft	Nicht verfügbar	
Kategorie 4N/4 mit Schnellanbausystem		Option – 6.800 kg Hubkraft	
Kategorie 4N/4 mit Schnellanbausystem		Option – 9.100 kg Hubkraft	
Unterlenker-Stabilisierung		Stabilisierungsanschlage	
ZUGPENDEL			
Kategorie 5, Zugpendelhalterung in verstarkter Ausfuhrung, 70 mm Bolzen		Serie – 5.440 kg max. Stutzlast*	
Kategorie 5, Zugpendelhalterung mit groem Schwenkbereich, 70 mm Bolzen		Option – 4.581 kg max. Stutzlast*	
* Landesspezifische Beschrankungen beachten			
HECKZAPFWELLE			
Typ	Option – vollig unabhangige Zapfwelle		
Zapfwellenstummel Ø 45 mm, 20 Zahne; 1.000 U/min	Serie		
KABINE			
Ausstattung	CommandView III Kabine, Tur links, Klimaautomatik und Generation 4 CommandCenter Display		
Kabinenfensterflache, m ²	6,5		
Kabinenvolumen, m ³	3,6		
Display	Generation 4 CommandCenter 4100 mit 7 Zoll- bzw. 4600 mit 10 Zoll-Touchscreen-Display, Option – Gen4 Zweitmonitor		
SONSTIGE AUSSTATTUNGEN			
Vorbereitung fur GreenStar-Display	Serie		
ISOBUS-Gerateanschluss (ISO 11783)	Serie		
Vorbereitung fur AutoTrac Lenksystem	Serie		
JDLINK mit Ethernetkabel	Serie fur CommandCenter, Option fur GreenStar 3 2630 Display uber zusatzliche Ethernet-Weiche		
ServiceADVISOR Remote (Ferndiagnosesystem)	Option – Nutzung uber JDLINK		
Modulares Telematik-Gateway (MTG)	Serie		
Videoeingang am CommandCenter	Einer fur 4100 Display, vier fur 4600 Display mit PAL- oder NTSC-Signal		
Wegfahrsperre	Option		
FULLMENGEN			
Kraftstofftank, l	1.325		
Harnstofftank, l	94		
Kuhlsystem, l	56,5		62,0
Motorol, l	48,0		43,5
Hydraulik-, Achs-, Getriebeol (ohne Heckkraftheber und Zapfwelle), l	300		
Hydraulik-, Achs-, Getriebeol (mit Heckkraftheber und Zapfwelle), l	308		
ABMESSUNGEN UND GEWICHTE			
Radstand, mm	2.956		
Gesamtlange, mm			
Maximale Lange (mit Frontgewichten inklusive Kraftheber und Kupplung)	7.274		
Gesamthohe, mm			
Mindesthohe (Oberseite Auspuffverlangerung)	3.872		
Gesamtbreite, mm			
Mindestbreite (760 mm Raupenbander)	3.454		
Mindestbreite (915 mm Raupenbander)	3.607		
Aufstandsflache und Auflagedruck¹			
760 mm Raupenbander	44.903 cm ² / 0,55 kg pro cm ²		
915 mm Raupenbander	53.884 cm ² / 0,45 kg pro cm ²		
Gewichte², kg			
Leergewicht	20.370		
Maximales Einsatzgewicht	24.500		

¹ Berechnung basiert auf vollstandig ballastierten 9RT mit 24.500 kg Gewicht. Die verwendeten Zahlenwerte sind Durchschnittswerte und sollten nur zur Einschatzung der Aufstandsflache herangezogen werden.

² Ausgestattet mit 760-mm-Raupenbandern, ohne Zapfwelle und ohne Heckkraftheber.

TECHNISCHE DATEN – TRAKTOREN DER SERIE 9RX

	9470RX	9520RX	9570RX	9620RX
MOTORLEISTUNGSDATEN				
Nennleistung (97/68 EC), PS (kW)	470 (346)	520 (382)	570 (419)	620 (456)
Maximalleistung bei 1.900 U/min (97/68 EC), PS (kW)	517 (380)	572 (421)	627 (461)	670 (492)
Nennleistung (ECE-R24), PS (kW)	451 (332)	499 (367)	547 (402)	595 (438)
Maximalleistung bei 1.900 U/min (ECE-R24), PS (kW)	496 (365)	549 (404)	602 (443)	643 (473)
Konstantleistungsbereich, U/min	1.550 – 2.100	1.550 – 2.100	1.550 – 2.100	1.550 – 2.100
Drehmomentanstieg, %	38	38	38	36
Überleistung, %	10	10	10	8
Maximales Drehmoment bei 1.600 U/min, Nm	2.169	2.400	2.631	2.800
MOTOR				
Hersteller	John Deere Power Systems		Cummins	
Typ	PowerTech PSS 6-Zylinder Reihenmotor		QSX15 6-Zylinder Reihenmotor	
Nenn Drehzahl, U/min	2.100			
Abgasnachbehandlung	Langlebiger, wartungsfreier Dieselpartikelfilter (DPF), Diesel-Oxidationskatalysator (DOC), selektive katalytische Reduktion (SCR) mit AdBlue®			
Luftfilter	Zweistufig mit Abgasansaugung			
Ansaugung / Aufladung	Reihenturbolader (variable plus feste Geometrie), Ladeluftkühler und gekühlte Abgasrückführung		Turbolader (variable Geometrie), Ladeluftkühler und gekühlte Abgasrückführung	
Anzahl Zylinder / Hubraum, l	6 / 13,5		6 / 15,0	
Bohrung / Hub, mm	132 / 165		137 / 169	
Kraftstoffeinspritzung	Elektronisch geregelte Hochdruck-CommonRail-Einspritzung		Elektronisch geregelte Hochdruck-CommonRail-Einspritzung	
Kraftstofffiltersystem	Zweistufig mit Wasserabscheider und Wartungsanzeige			
GETRIEBE				
e18 PowerShift Getriebe mit Efficiency Manager				
18 Vor-/6 Rückwärtsgänge, rechtsseitiger Reversierer	30,0 km/h bei 1.587 U/min			
ACHSEN				
Achsen				
Verstärkungen für die Hinterachse (Hinterachsträger)	Lieferbar mit 760 mm- oder 915 mm Raupenbändern			
Vorderachsträger	Lieferbar mit 760 mm- oder 915 mm Raupenbändern			
Raupenbänder				
Typen	Camso® Durabuilt® Raupenbänder der Serien 3.500 und 6.500 mit Duradrive®-Technologie			
760 mm	Serie			
915 mm	Option			
Spurweite, mm	2.218			
Endantriebe				
Endantriebe	Portalachsenantrieb mit Flanschachse, Achse mit Ø 120 mm			
Differenzialsperre				
Differenzialsperre	Elektrohydraulisch mit Vollsperrung, Vorder- und Hinterachse, mit Automatikfunktion			
Bremsen				
Traktorbremisanlage	Hydraulisch betätigte, ölgekühlte, selbstnachstellende Bremsen an Vorder- und Hinterachse			
Anbaugerätebremsanlage	Option – hydraulisches Einleitungssystem			
ELEKTRIK				
Lichtmaschine/Batterie	200 A/12 V oder als Option 240 A/12 V			
Kaltstartleistung, A	2.775 (3 Batterien parallel geschaltet – je 925)		3.700 (4 Batterien parallel geschaltet – je 925)	
LENKUNG				
Hydraulische Servolenkung	Serie			
Active Command Steering (ACS)	Option			
HYDRAULIKSYSTEM				
Typ	Geschlossenes Hydrauliksystem, druck- und mengesteuert (Load Sensing)			
Maximaler Druck	200 bar / 20.000 kPa			
Anzahl Steuergeräte hinten	4 bis 6 werksseitig eingebaut, bis zu 8 nachgerüstet			
Maximale Förderleistung Standard Hydraulikpumpe, l/min	220			
Maximale Förderleistung Dual Hydraulikpumpe, l/min	435			
Maximale Durchflussmenge bei einem 1/2 Zoll-Kuppler, l/min	132			
Maximale Durchflussmenge bei einem 3/4 Zoll-Kuppler, l/min	159 (Nachrüstsatz)			
Power Beyond System	Option – 1/2 Zoll- oder 3/4 Zoll-Kuppler			
HECKKRAFTHEBER				
Typ	Elektrohydraulisch mit elektronischer Zugkraftregelung			
Kategorie 4N/3 mit Schnellanbausystem	Option – 6.800 kg H.	Nicht verfügbar		
Kategorie 4N/3 mit Schnellanbausystem	Option – 9.100 kg H.	Nicht verfügbar		
Kategorie 4N/4 mit Schnellanbausystem	Option – 6.800 kg Hubkraft			
Kategorie 4N/4 mit Schnellanbausystem	Option – 9.100 kg Hubkraft			
Unterlenker-Stabilisierung	Stabilisierungsanschlage			



	9470RX	9520RX	9570RX	9620RX
ZUGPENDEL				
Kategorie 5, Zugpendelhalterung in verstärkter Ausführung, 70 mm Bolzen	Serie – 5.440 kg max. Stützlast*			
* Landesspezifische Beschränkungen beachten				
HECKZAPFWELLE				
Typ	Option – völlig unabhängige Zapfwelle			
Zapfwellenstummel Ø 45 mm, 20 Zähne; 1.000 U/min	Serie			
KABINE				
Ausstattung	CommandView III Kabine, Tür links, Klimaautomatik und Generation 4 CommandCenter Display			
Mechanische Kabinenfederung mit 4 Pfosten	Serie			
Kabinenfensterfläche, m ²	6,5			
Kabinenvolumen, m ³	3,6			
Display	Generation 4 CommandCenter 4100 mit 7 Zoll- bzw. 4600 mit 10 Zoll-Touchscreen-Display, Option – Gen4 Zweitmonitor			
SONSTIGE AUSSTATTUNGEN				
Vorbereitung für GreenStar-Display	Serie			
ISOBUS-Geräteanschluss (ISO 11783)	Serie			
Vorbereitung für AutoTrac Lenksystem	Serie			
JDLink mit Ethernetkabel	Serie			
ServiceADVISOR Remote (Ferndiagnosesystem)	Option – Nutzung über JDLink			
Modulares Telematik-Gateway (MTG)	Serie			
Videoeingang am CommandCenter	Einer für 4100 Display, Vier für 4600 Display mit PAL- oder NTSC-Signal			
Wegfahrsperr	Option			
FÜLLMENGEN				
Kraftstofftank, l	1.490			
Harnstofftank, l	83			
Kühlsystem, l	56,5		62,0	
Motoröl, l	48,0		43,5	
Hydraulik-, Achs-, Getriebeöl (ohne Heckkraftheber und Zapfwelle), l	220			
Hydraulik-, Achs-, Getriebeöl (mit Heckkraftheber und Zapfwelle), l	227			
ABMESSUNGEN UND GEWICHTE				
Radstand, mm	4.154			
Gesamtlänge, mm				
Maximale Länge (mit Frontgewichten ohne Kraftheber und Kupplung)	7.637			
Maximale Länge (mit Frontgewichten inklusive Kraftheber und Kupplung)	8.234			
Gesamthöhe, mm				
Mindesthöhe (Oberseite Kabinendach)	3.720			
Mindesthöhe (Oberseite Rundleuchte)	3.933			
Mindesthöhe (Oberseite Auspuffverlängerung)	4.124			
Gesamtbreite, mm				
Mindestbreite (760 mm Raupenbänder)	2.985			
Mindestbreite (915 mm Raupenbänder)	3.130			
Aufstandsfläche und Auflagedruck¹				
760 mm Raupenbänder	55.742 cm ² / 0,50 kg pro cm ²			
915 mm Raupenbänder	66.890 cm ² / 0,42 kg pro cm ²			
Wenderadius				
760 mm Raupenbänder, m	6,4			
Lenkwinkel	36°			
Achspendelweg	Beweglichkeit des Scharniers beträgt 15°			
Beweglichkeit des Fahrgestells	±10°			
Gewichte², kg				
Leergewicht	24.500		24.950	
Maximales Einsatzgewicht	28.125			

¹ Berechnung basiert auf vollständig ballastierten 9RX mit 28.125 kg Gewicht. Die verwendeten Zahlenwerte sind Durchschnittswerte und sollten nur zur Einschätzung der Aufstandsfläche herangezogen werden.

² Ausgestattet mit 760-mm-Raupenbändern, ohne Zapfwelle und ohne Heckkraftheber.

NOTHING RUNS LIKE A DEERE



Dieser Prospekt steht weltweit zur Verfügung. Allgemeine Informationen, Abbildungen und Beschreibungen gelten überall. Manche Abbildungen und Texte über Finanzierung, Kredite, Versicherungen, Produktoptionen und Zubehör enthalten Informationen, die nicht in allen Regionen erhältlich sind. Sprechen Sie mit Ihrem Vertriebspartner über Einzelheiten. John Deere behält sich das Recht vor, technische Daten und Konstruktionen, die in diesem Prospekt enthalten sind, ohne vorherige Ankündigung zu ändern. Das Grün-Gelb Farbschema, das Logo eines springenden Hirschen und die JOHN DEERE Wortmarke sind Marken der Deere & Company.